

Prevádzka, Diely



Bezvzduchové elektrické striekačky GX

3A3306C

SK

Určené len na profesionálne použitie. Neschválené na používanie v prostredí s výbušnou atmosférou alebo v nebezpečnom prostredí. Pre prenosnú bezvzduchové striekanie architektonických farieb a náterov.

Modely: GX

3000 psi (207 bar, 20,7 MPa) Maximálny pracovný tlak

Ďalšie informácie o modeloch nájdete na strane 4.



Dôležité bezpečnostné pokyny

Prečítajte si všetky varovania a pokyny v tomto návode, v príslušných návodoch a na jednotke, vrátane napájacieho kábla. Oboznámte sa s ovládacími prvkami a so správnym používaním zariadenia. Uložte tieto pokyny.

Súvisiace príručky

Pistoľ – 311861 (FTX) 312830 (SG3)

Čerpadlo – 3A3172

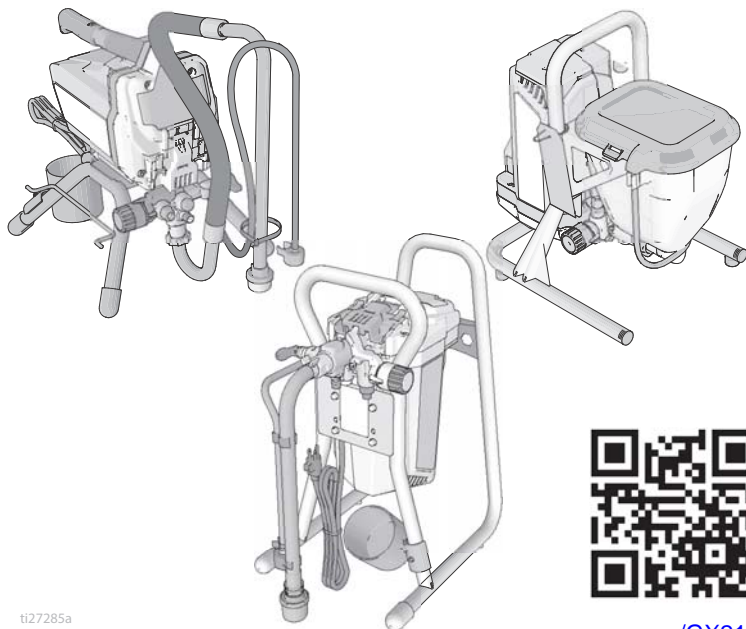

ti27285a



graco.com/GX210p

Používajte iba originálne náhradné diely značky Graco.
Použitie iných náhradných dielov ako značky Graco môže viesť k zrušeniu záruky.

PROVEN QUALITY. LEADING TECHNOLOGY.

Obsah

Modely	4
Výstrahy	5
Popis striekačky	9
Stojanové modely	9
Stojanové modely DI	10
Zásobníkové modely	11
Inštalácia	12
Uvedenie do chodu	13
Postup uvoľnenia tlaku	13
Opláchnutie skladovacej tekutiny	14
Naplnenie čerpadla	16
Naplnenie pištole	16
Spôsob striekania	18
Inštalácia striekacej trysky	18
Nastavenie regulátora tlaku	19
Výber trysky a tlaku	19
Techniky striekania	20
Spúšťanie pištole	20
Namierenie pištole	20
Kvalita vzoru striekania	20
Odstránenie usadenín trysky	21
Čistenie	22
Čistenie nádoby	22
Výkonné oplachovanie	24
Oplachovanie zásobníkov	26
Čistenie kvapalinového filtra InstaClean™	28
Čistenie pištole	28
Skladovanie	29
Referencie	30
Výber striekacej trysky	30
Kompatibilita oplachovacej tekutiny	30
Pokyny k statickému uzemneniu	31
Stručné referencie	32
Údržba	33
Bezvzduchové hadice	33
Striekacie trysky	33
Oprava čerpadla	33
Riešenie problémov	36
Stojanové striekačky 17H211, 17H214	40
Zoznam dielov stojanových striekačiek 17H211, 17H214	41
Stojanové striekačky 24Y680, 17G183, 17H218, 17H219, 17H221 DI	42
Zoznam dielov stojanových striekačiek 24Y680, 17G183, 17H218, 17H219, 17H221 DI ..	43

Zásobníkové striekačky 17F924, 17G184, 17H222, 17H223	44
Zoznam dielov zásobníkových striekačiek 17F924, 17G184, 17H222, 17H223	45
Zostava pištole	46
Zoznam dielov čerpadla	47
Schémy zapojenia	48
110/120V	48
230V	49
Technické údaje	50
GX 19, GX 21, FinishPro GX 19	50
GX FF	52
Štandardná záruka spoločnosti Graco	53
Informácie o spoločnosti Graco	54



Ďakujeme za váš nákup!

Pred použitím striekačky si v tejto príručke používateľa prečítajte všetky pokyny týkajúce sa správneho používania a bezpečnostné výstrahy.

Gratulujeme! Zakúpili ste si vysoko kvalitnú striekaciu pištoľ na farby od spoločnosti Graco Inc. Konštrukcia tejto striekacej pištole umožňuje najvyšší výkon pri striekaní architektonických farieb a ochranných náterov.

Prečítajte si, prosím, informácie na štítku obalu materiálu, aby ste určili, či ho možno použiť s vašou striekacou pištoľou. Požiadajte svojho dodávateľa o kartu bezpečnostných údajov (SDS). Na štítku obalu a v karte bezpečnostných údajov materiálu (SDS) sa uvádza materiál a špecifické bezpečnostné opatrenia týkajúce sa tohto materiálu.

Modely

	Vstr.	Model	Stojan	Stojan DI	Zásobník
 <p>110474 Certifikované podľa CAN/CSA C22.2 č. 68 V súlade s UL 1450</p>	120 USA	GX 19	17H211		
		GX 21		24Y680	
		FinishPro GX 19			17F924
SA a Brazília	230 Schuko®	GX 21		17H221	
CA a Brazília	110	GX 21		24Y680	
	230 Európa Multi	GX 21		17H218	
		GX FF			17H222
	230 Schuko	GX 21		17G183	
		GX FF			17G184
	230 Schuko Ázia/ANZ	GX 21		17H219	
		GX 19	17H214		
		GX 19			17H223

Výstrahy

Nasledujúce varovania platia pre inštaláciu, používanie, uzemňovanie, údržbu a opravu tohto zariadenia. V texte tohto návodu vás výkričník upozorňuje na varovanie a symbol nebezpečenstva na konkrétne riziká. Keď nájdete tieto symboly v texte príručky alebo na výstražných štítkoch, prečítajte si tieto varovania. Symboly rizika a výstrahy špecifické pre produkt, ktoré sa v tejto časti neuvádzajú, sa vyskytujú v celej hlavnej časti tohto návodu všade tam, kde je to použiteľné.

VÝSTRAHA



UZEMNENIE

Toto zariadenie musí byť uzemnené. Uzemnenie v prípade skratu znižuje riziko úrazu elektrickým prúdom tak, že obsahuje únikový vodič pre elektrický prúd. Toto zariadenie obsahuje kábel s uzemňujúcim vodičom s príslušnou uzemňujúcou zástrčkou. Zástrčka musí byť zapnutá do výstupu, ktorý je správne nainštalovaný a uzemnený v súlade so všetkými miestnymi zákonníkmi a predpismi.

- Nesprávna inštalácia uzemňujúcej zástrčky môže mať za následok riziko úrazu elektrickým prúdom.
- Ak je potrebná oprava alebo výmena alebo výmena kábla alebo zástrčky, uzemňujúci vodič nezapájajte do žiadnej zásuvky s plochým kolíkom.
- Uzemňujúci vodič je vodič so zelenou izoláciou so žltými pásmi alebo bez nich.
- Ak úplne nerozumiete pokynom na uzemnenie alebo nie ste si istí, či je zariadenie riadne uzemnené, poraďte sa s kvalifikovaným elektrikárom alebo servisným technikom.
- Dodanú zástrčku nemodifikujte. Ak nepasuje do zásuvky, nechajte si kvalifikovaným technikom nainštalovať vhodnú zásuvku.
- Toto zariadenie používa napätie 120 V alebo 230 V a má uzemňujúcu zásuvku podobnú zásuvke zobrazenú nižšie.

120 V US

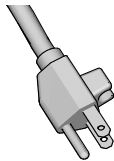

230V

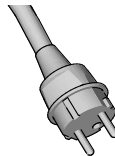

230 V ANZ



ti24583b

- Zariadenie pripojte iba do zástrčky s rovnakou konfiguráciou ako má zásuvka.
- S týmto zariadením nepoužívajte adaptér.

Predĺžovacie káble:

- Používajte iba predĺžovacie káble s tromi vodičmi, ktoré majú uzemňovaciu zásuvku a uzemňovaciu zástrčku, do ktorej pasuje zásuvka výrobku.
- Skontrolujte, či predĺžovací kábel nie je poškodený. Ak je potrebný predĺžovací kábel, na prenos prúdu pre zariadenie použite minimálne kábel 2,5 mm² (12 AWG).
- Poddimezovaný kábel môže mať za následok pokles napätia, stratu napájania a prehriatie.

Rozmery vodiča		Dĺžka
AWG (American Wire Gauge - Americká káblová miera)	Metrický	Maximálny
16	1,5 mm ²	8 m (25 stôp)
12	2,5 mm ²	15 m (50 stôp)

VÝSTRAHA



NEBEZPEČENSTVO POŽIARU A VÝBUCHU

Horľavé výpary (ako napríklad výpary z rozpúšťadla a farby) sa môžu na pracovisku vznietiť alebo explodovať. Prechádzanie požiaru a výbuchu:



- Zápalné materiály nestríekajte blízko otvoreného ohňa alebo zápalných zdrojov ako cigarety, motory a elektrické zariadenia.



- Farba alebo rozpúšťadlo, ktoré preteká cez zariadenie, môže vytvoriť statickú elektrinu. V prítomnosti farby alebo výparov rozpúšťadla spôsobuje statická elektrina nebezpečenstvo požiaru alebo výbuchu. Všetky časti striekacieho systému, vrátane čerpadla, zostavy hadice, striekacej pištole a predmetov v pracovnej oblasti a okolo nej by mali byť riadne uzemnené, aby bola zabezpečená ochrana pred statickým výbojom a iskrami. Používajte vodivé alebo uzemnené vysokotlakové hadice bezvzduchovej striekačky od spoločnosti Graco.



- Skontrolujte, či sú všetky nádoby a zberné systémy uzemnené, aby sa predišlo výboju statickej elektriny. Nepoužívajte puzdra nádob, ktoré nie sú anti-statické alebo vodivé.
- Používajte uzemnenú zástrčku a uzemnené predlžovacie káble. Nepoužívajte adaptér z troch kolíkov na dva.
- Nepoužívajte farby a rozpúšťadlá obsahujúce halogénované uhľovodíky.
- V uzavretých priestoroch nestríekajte zápalné kvapaliny.
- Zabezpečte dostatočné vetranie oblasti striekania. Zaisťte dostatočný prísun čerstvého vzduchu v celom pracovnom priestore.
- Striekacia pištoľ vytvára iskry. Zostavu čerpadla uchovávajte v dostatočne vetranom priestore minimálne 20 stôp (6,1 m) od oblasti striekania pri striekaní, preplachovaní, čistení alebo údržbe. Zostavu čerpadla nestríekajte.
- V oblasti striekania nefajčite ani nestríekajte tam, kde sa vyskytujú iskry alebo plameň.
- V pracovnom priestore nepoužívajte spínače osvetlenia, motory alebo podobné predmety, ktoré vytvárajú iskrenie.
- Pracovný priestor udržiajte v čistote, bez farieb alebo obalov od rozpúšťadiel, handier a iných horľavých materiálov.
- Oboznámte sa so zložením farieb a rozpúšťadiel, s ktorými pracujete. Prečítajte si všetky karty bezpečnostných údajov (SDS) a štítky na obaloch farieb a rozpúšťadiel. Dodržujte bezpečnostné pokyny výrobcu farieb a rozpúšťadiel.
- Na pracovisku musí byť pripravený funkčný hasiaci prístroj.

⚠ VÝSTRAHA

NEBEZPEČENSTVO PODKOŽNÉHO VSTREKNUTIA



Vysokotlaková pištoľ je schopná vstreknúť do tela toxíny a spôsobiť vážne zranenie. V prípade, že sa tak stane, **okamžite navštívte lekára.**



• Pištoľou nemierte ani nestriekajte na ľudí ani zvieratá.



• Ruky ani iné časti tela nekladajte do prúdu farby vychádzajúcej z pištole. Napríklad, nepokúšajte sa zastaviť úniky farby žiadnou časťou tela.



• Vždy používajte ochranný kryt trysky. Nestriekajte, ak nemáte správne umiestnený ochranný kryt trysky.



• Používajte trysky spoločnosti Graco.

• Pri čistení a výmene trysiek buďte opatrný. V prípade, že sa tryska pri striekaní upcháva, postupujte podľa **Postupu uvoľnenia tlaku** a pred uvoľnením a očistením trysky vypnite zariadenie a uvoľnite tlak.

• V zariadení sa uchováva tlak aj po vypnutí napájania. Pokiaľ nie je zariadenie pod dozorom, nenechávajte ho zapnuté ani pod tlakom. Dodržiavajte **Postup pri uvoľnení tlaku**, keď nie je zariadenie pod dozorom alebo sa nepoužíva, ako aj pred údržbou, čistením alebo odstránením dielov.

• Pravidelne kontrolujte hadice a súčasti, či nie sú poškodené. Vymeňte všetky poškodené diely a súčasti.

• Zariadenie je schopné vytvoriť tlak 3000 psi. Pri oprave používajte náhradné diely, ktoré sú vyrobené pre prácu s tlakom minimálne 3000 psi.

• Keď nestriekate, vždy zaistite spúšť. Skontrolujte, či zámok spúšte funguje správne.

• Pred použitím zariadenia skontrolujte, či sú všetky spoje bezpečné.

• Oboznámte sa, ako zariadenie vypnúť a rýchlo uvoľniť tlak. Dôkladne sa oboznámte s ovládaním zariadenia.

RIZIKO NESPRÁVNEHO POUŽITIA ZARIADENIA



Nesprávne použitie môže spôsobiť smrť alebo vážne zranenie.



• Pri maľovaní vždy používajte vhodné ochranné rukavice, ochranné okuliare a respirátor alebo masku.

• Zariadenie nepoužívajte, ak sa vo vašej blízkosti nachádzajú deti. Zariadenie uchovávajte mimo dosahu detí.

• Nenačahujte sa príliš vysoko a nestojte na nestabilnom podklade. Vždy stojte v stabilnej polohe.

• Buďte pozorní a sledujte dianie okolo seba.

• So zariadením nepracujte, ak ste unavený alebo pod vplyvom liekov alebo alkoholu.

• Hadice neskrúčajte ani neohýbajte.

• Hadice nevystavujte teplotám alebo tlakom vyšším ako je špecifikované spoločnosťou Graco.

• Nepoužívajte hadicu ako silový prvok na ťahanie alebo zdvíhanie zariadenia.

• Nestriekajte použitím hadice kratšej ako 25 stôp.

• Zariadenie nemeňte ani neupravujte. Zmeny alebo úpravy môžu zrušiť platnosť schválení príslušných inštitúcií a vytvoriť bezpečnostné riziká.

• Skontrolujte, či majú všetky zariadenia dostatočné parametre a či sú schválené pre prostredie, v ktorom ich používate.

NEBEZPEČENSTVO ZÁSAHU ELEKTRICKÝM PRÚDOM



Toto zariadenie musí byť uzemnené. Zlé uzemnenie, nastavenie alebo používanie systému môže spôsobiť zásah elektrickým prúdom.



• Pred servisom zariadenie vypnite a odpojte kábel napájania.





• Zariadenie zapájajte iba do uzemnených elektrických zástrčiek.

• Používajte iba trojžilové predĺžovacie káble.

• Skontrolujte, či uzemňujúce kolíky na napájacom a predĺžovacom kábli nie sú poškodené.

• Nevystavujte dažďu. Skladujte vo vnútri.

VÝSTRAHA

	<p>NEBEZPEČENSTVO HLINÍKOVÝCH ČASTÍ POD TLAKOM</p> <p>Ak v zariadení použijete kvapalinu, ktorá v tlakových zariadeniach reaguje s hliníkom, môže to spôsobiť silnú chemickú reakciu a prasknutie zariadenia. Ak nedodržíte toto varovanie, môžete spôsobiť smrť, vážne zranenie alebo poškodenie majetku.</p> <ul style="list-style-type: none"> • Nepoužívajte 1,1,1-trichlóretán, metylénchlorid, iné riedidlá na základe halogénovaných uhľovodíkov, ani tekutiny, ktoré takéto riedidlá obsahujú. • Nepoužívajte chlórové bielicidlo. • Veľa iných kvapalín môže obsahovať chemikálie, ktoré môžu reagovať s hliníkom. Ďalšie informácie získate u predajcu materiálu.
 	<p>NEBEZPEČENSTVO Z POHYBLIVÝCH ČASTÍ</p> <p>Pohybujúce sa časti môžu privrieť alebo odseknúť prsty a iné časti tela.</p> <ul style="list-style-type: none"> • K pohyblivým častiam sa nepribližujte. • Zariadenie nepoužívajte bez chráničov alebo krytov. • Zariadenie pod tlakom sa môže náhle spustiť. Pred vykonaním kontroly, presunu alebo servisu zariadenia postupujte podľa časti Postup uvoľnenia tlaku a odpojte všetky zdroje energie.
	<p>NEBEZPEČENSTVO TOXICKEJ TEKUTINY ALEBO VÝPAROV</p> <p>Pri vniknutí do očí alebo zasiahnutí pokožky, pri vdýchnutí alebo prehltnutí môžu toxické tekutiny alebo výpary spôsobiť vážne poranenia alebo smrť.</p> <ul style="list-style-type: none"> • Prečítajte si kartu bezpečnostných údajov MSDS, aby ste sa oboznámili s konkrétnymi rizikami tekutín, ktoré používate. • Nebezpečné tekutiny uchovávajte v nádobách a zlikvidujte ich v súlade s príslušnými smernicami.
	<p>OSOBNÉ OCHRANNÉ PROSTRIEDKY</p> <p>Na pracovisku používajte vhodné osobné ochranné prostriedky, ktoré prispejú k zabráneniu vážneho zranenia, vrátane zranenia očí, straty sluchu, vdýchnutia jedovatých výparov, ako aj popálenín. Tieto ochranné prostriedky zahŕňujú, okrem iného, nasledovné:</p> <ul style="list-style-type: none"> • Ochranné okuliare a chrániče sluchu. • Respirátory, ochranné odevy a rukavice podľa odporúčaní výrobcu kvapalín a rozpúšťadiel.
	<p>Zákon štátu Kalifornia CALIFORNIA PROPOSITION 65</p> <p>Tento výrobok obsahuje chemikáliu, ktorá sa v štáte Kalifornia považuje za karcinogénnu a ktorá spôsobuje vrodené chyby alebo iné poruchy reprodukcie. Po manipulácii s danou látkou si umyte ruky.</p>

Popis striekačky

Stojanové modely

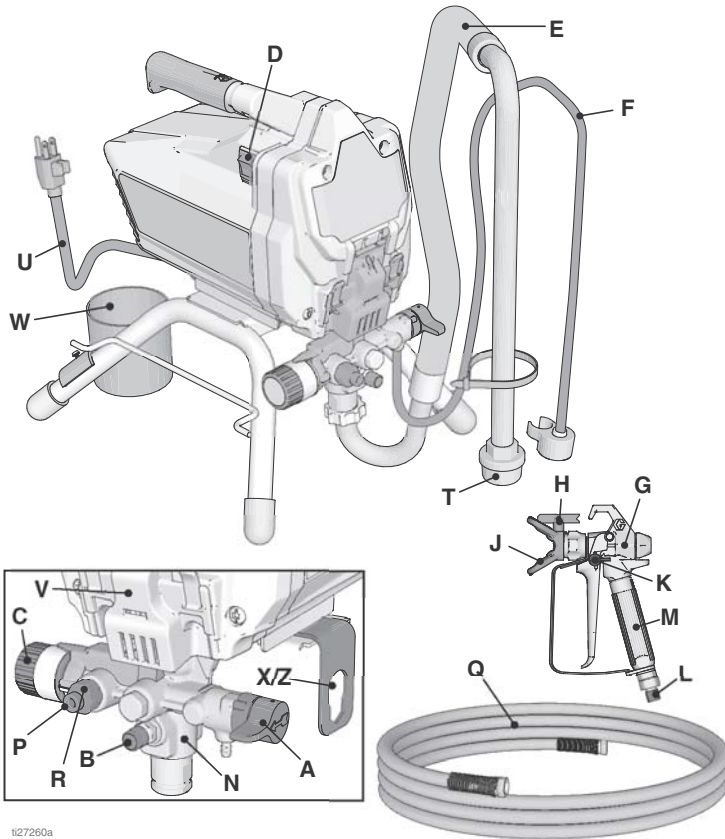

t27260a

A	Hlavný / Striekací ventil
B	Tlačidlo PushPrime™
C	Regulátor tlaku
D	Vypínač ON/OFF (ZAP/VYP)
E	Nasávací hadica
F	Vypúšťacia hadica (s difúzorom)
G	Bezvzduchová striekacia pištoľ
H	Obojstranná striekacia tryska
J	Chránič nástavca
K	Poistka spúšte pištole
L	Armatúra na vstup tekutiny do pištole
M	Filter tekutiny pištole (vnútri rukoväti)
N	Čerpadlo ProXChange™ (Za dverami s ľahkým prístupom)

P	Armatúra na výstup tekutiny z čerpadla (pripojenie bezvzduchovej hadice)
Q	Bezvzduchová hadica
R	Filter tekutiny InstaClean™ (vnútri výstupu kvapaliny)
T	Vstupný filter
U	Kábel napájania
V	Dvere s ľahkým prístupom
W	Uzáver nasávacej/vypúšťacej rúrky
X/Z	Nástroj na odstránenie vstupného ventilu a čerpadla
	Model/štitok so sériovým číslom (nie je zobrazený, nachádza sa na spodnej strane jednotky.)
Dalšie informácie nájdete v časti na strane Stručné referencie , strana 32.	

Stojanové modely DI

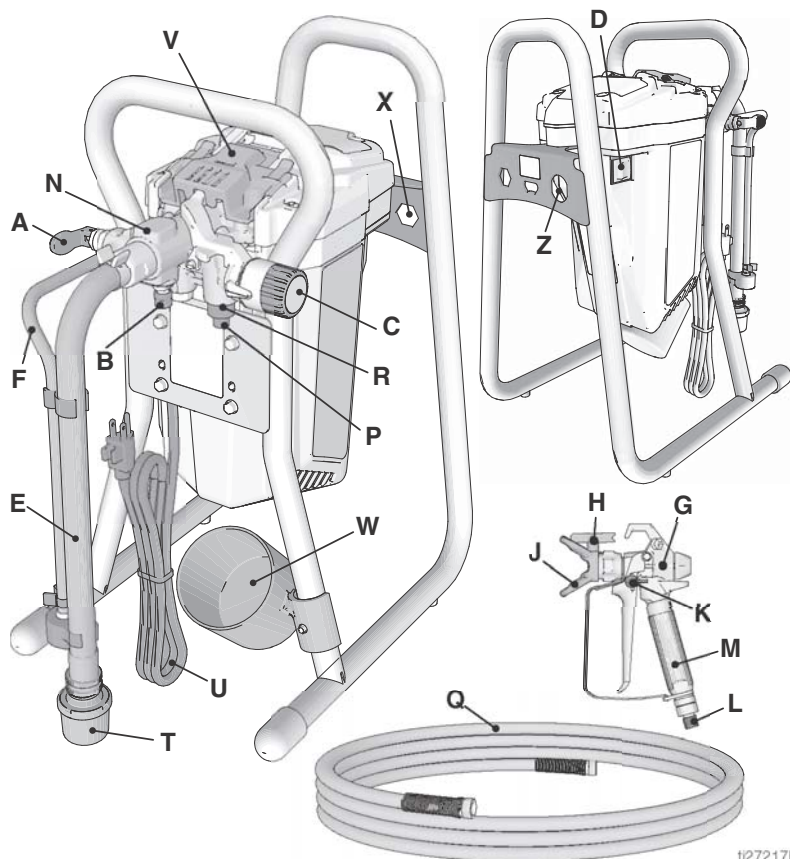

A	Hlavný / striekací ventil
B	Tlačidlo PushPrime
C	Regulátor tlaku
D	Vypínač ON/OFF (ZAP/VYP)
E	Nasávací hadica
F	Vypúšťacia hadica (s difúzorom)
G	Bezvzduchová striekacia pištoľ
H	Obojstranná striekacia tryska
J	Chránič nástavca
K	Poistka spúšte pištole
L	Armatúra na vstup tekutiny do pištole
M	Filter tekutiny pištole (vnútri rukováti)
N	Čerpadlo ProXChange™ (Za dverami s ľahkým prístupom)
P	Armatúra na výstup tekutiny z čerpadla (pripojenie bezvzduchovej hadice)

Q	Bezvzduchová hadica
R	Filter tekutiny InstaClean™ (vnútri výstupu kvapaliny)
T	Vstupný filter
U	Kábel napájania
V	Dvere s ľahkým prístupom s krytom
W	Uzáver nasávacej/vypúšťacej rúrky
X	Nástroj na odstránenie čerpadla
Z	Nástroj na odstránenie vstupného ventilu
	Model/štítko so sériovým číslom (nie je zobrazený, nachádza sa na spodnej strane jednotky.)
	Dalšie informácie nájdete v časti na strane Stručné referencie , strana 32.

Zásobníkové modely

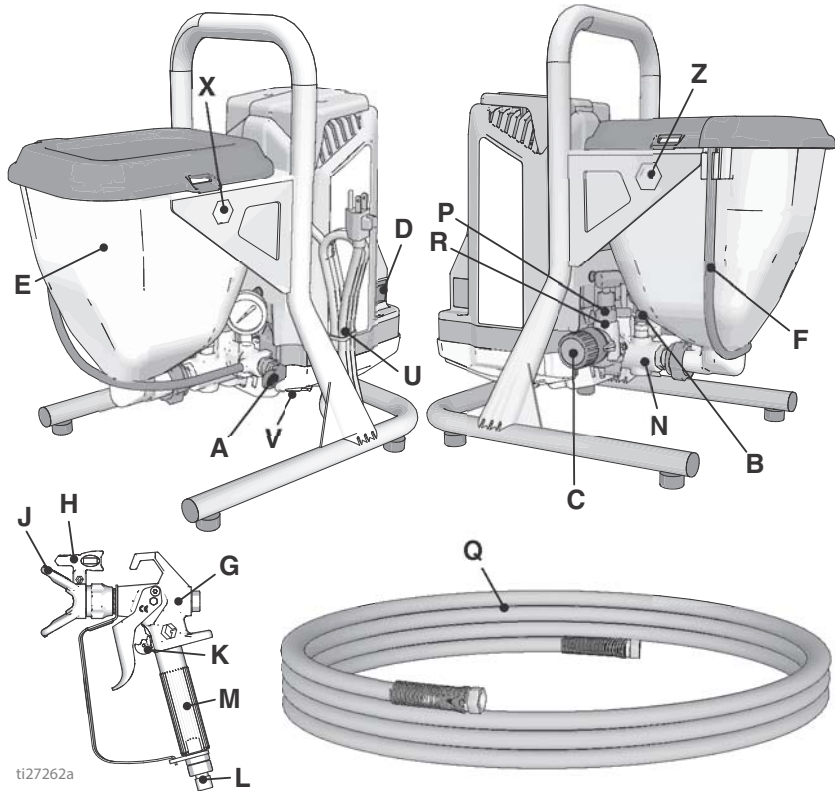

ti27262a

A	Hlavný / Striekací ventil
B	Tlačidlo PushPrime
C	Regulátor tlaku
D	Vypínač ON/OFF (ZAP/VYP)
E	Zásobník
F	Vypúšťacia hadica (s difúzorom)
G	Bezvzduchová striekacia pištoľ FTX
H	Obojstranná striekacia tryska, jemná povrchová úprava
J	Chránič nástavca
K	Poistka spúšte pištole
L	Armatúra na vstup tekutiny do pištole
M	Filter tekutiny pištole (vnútri rukoväti)
N	Čerpadlo ProXChange™ (Za dverami s ľahkým prístupom)

P	Armatúra na výstup tekutiny z čerpadla (pripojenie bezvzduchovej hadice)
Q	Bezvzduchová hadica
R	Filter tekutiny InstaClean™ (vnútri výstupu kvapaliny)
T	Vstupný filter, vnútri zásobníka, nie je zobrazený
U	Kábel napájania
V	Dvere napájania
X	Nástroj na odstránenie čerpadla
Z	Nástroj na odstránenie vstupného ventilu
	Model/štitok so sériovým číslom (nie je zobrazený, nachádza sa na spodnej strane jednotky.)
Dalšie informácie nájdete v časti na strane Stručné referencie , strana 32.	

Inštalácia

Pri prvom rozbalení striekačky alebo po dlhodobom skladovaní vykonajte postup inštalácie.

1. Pripojte bezvzduchovú hadicu Graco k výstupu kvapaliny. Použite kľúč na pevné utiahnutie.

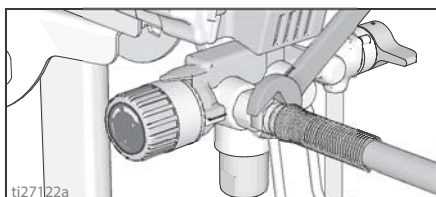

2. Druhý koniec hadice pripojte k striekacej pištoľi.

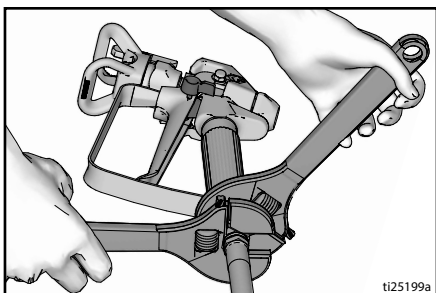

3. Použite kľúče na pevné utiahnutie. Ak už je hadica pripojená, uistite sa, že spoje sú tesné.
4. Zapnite uzamykanie spúšte.

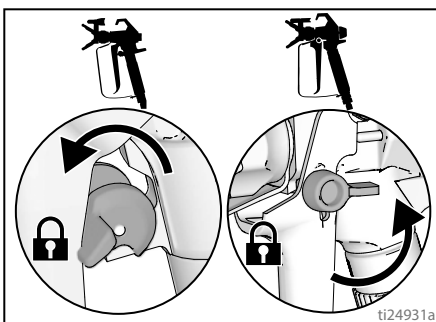

5. Odstráňte ochranu nástavca. Nestraťte tesnenie.

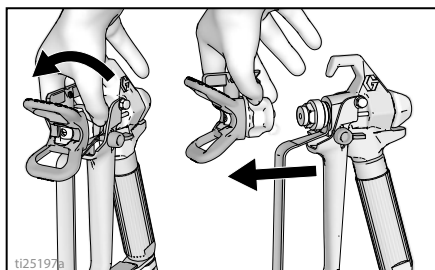

6. Otočte regulátor tlaku úplne doľava (proti smeru hodinových ručičiek) pre minimálny tlak.

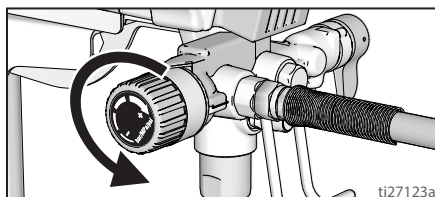

7. Pri prvom vybalovaní striekačky odstráňte obalové materiály zo vstupného filtra. Po dlhodobom skladovaní skontrolujte, či vstupný filter nie je zanesený nečistotami.

Precedenie farby

Predtým otvorená farba môže obsahovať vysušenú farbu alebo iné nečistoty. Aby sa zabránilo problémom s podkladom a zanesením striekacej trysky, odporúča sa precediť farbu pred použitím. Filtre na farby sú k dispozícii v predajni s farbami. Natiahnite filter farby na čistú nádobu a nalejte farbu cez filter, aby sa pred striekaním zachytila všetka zaschnutá farba a nečistoty.



Uvedenie do chodu

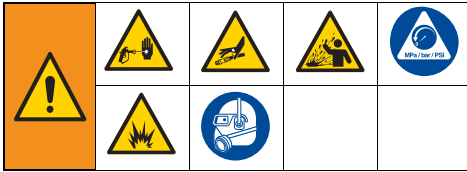

Postup uvoľnenia tlaku



Vždy, keď uvidíte tento symbol, postupujte podľa pokynov v časti Postup na vypustenie tlaku.

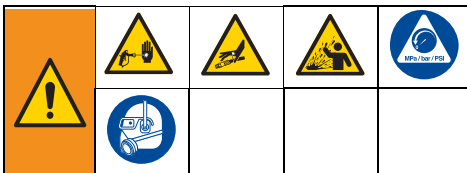

Toto zariadenie je pod tlakom dovtedy, kým sa tlak manuálne nevypustí. Aby sa predišlo vážnemu zraneniu, ako napríklad vstreknutiu pod kožu, spôsobenému kvapalinou pod tlakom alebo špliechajúcou kvapalinou, po skončení striekania a pred čistením, kontrolou alebo údržbou zariadenia postupujte podľa časti **Postup na uvoľnenie tlaku**.

1. Prepnete prepínač ON/OFF do polohy **OFF**.

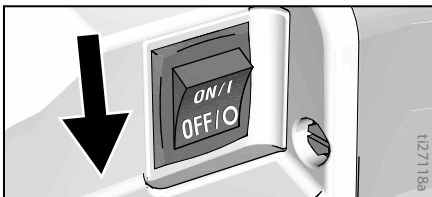

2. Aktivujte poistku spúšťača. Ak zastavíte striekanie, vždy zaistíte zámok spúšťača, aby sa zabránilo náhodnému spusteniu pištole.

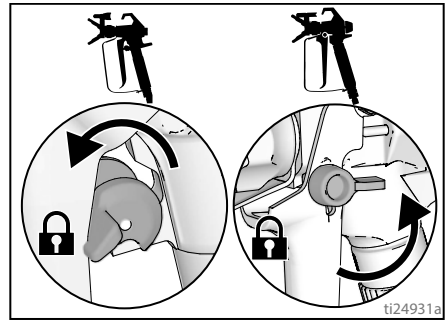

3. Nastavte ovládanie tlaku na najnižšiu hodnotu.

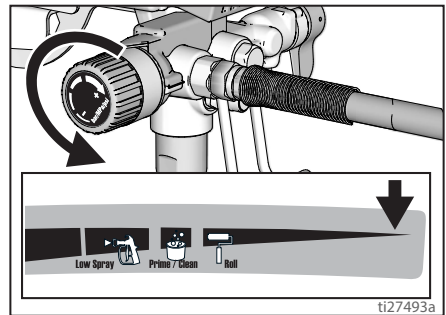

4. Vložte vypúšťaciu hadicu do nádoby a nastavte prime/spray ventil do polohy PRIME (vypúšťanie), aby ste uvoľnili tlak.
5. Držte pištoľ pevne v nádobe, aby pištoľ smerovala do nádoby. Vypnite poistku spúšťača a spustíte pištoľ, aby sa znížil tlak.

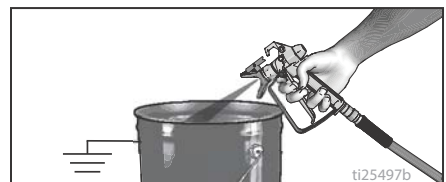

6. Aktivujte poistku spúšťača.
7. Ak máte podozrenie, že je tryska striekačky alebo hadica upchatá alebo že tlak nebol úplne uvoľnený:
 - a. Veľmi pomaly uvoľnite matku, ktorou je prichytený kryt trysky alebo spojku na konci hadice, aby sa tlak znižoval postupne.

Uvedenie do chodu

- b. Úplne uvoľnite maticu alebo spoj.
- c. Odstráňte nečistoty z bezvzduchovej hadice alebo z trysky striekačky.

Prime/Spray ventil

Existujú dva typy prime/spray ventilov, ktoré sa používajú v tejto skupine striekačiek Graco.

Prvý typ prime/spray ventilu používa ovládač, ktorý možno otáčať medzi polohami PRIME a SPRAY.

PRIME GX 19

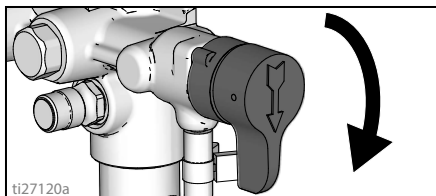

SPRAY GX 19

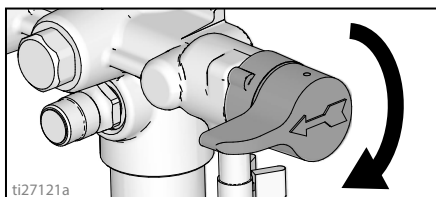

Ďalší typ prime/spray ventilu používa páku, ktorú možno preklápať medzi polohami PRIME a SPRAY.

PRIME FinishPro GX 19, GX 21

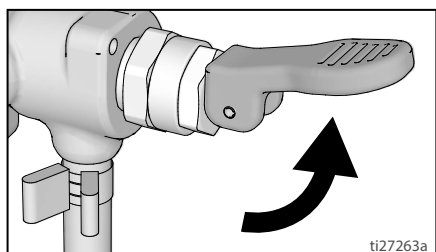

SPRAY FinishPro GX 19, GX 21

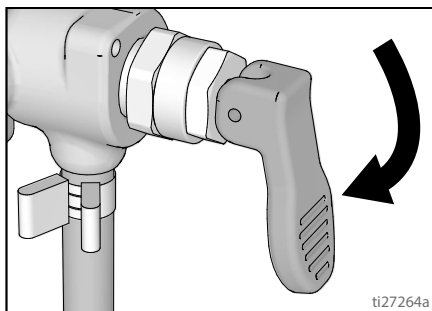

Opláchnutie skladovacej tekutiny

Zariadenie môže po kúpe obsahovať malé množstvo testovacieho materiálu z výroby. **Pred prvým použitím zariadenia vypláchnite tieto zvyšky zo zariadenia.** Ďalšie informácie nájdete v časti **Kompatibilita oplachovacej tekutiny**, strana 30 a **Pokyny k statickému uzemneniu**, strana 31.

1. Vykonajte **Postup uvoľnenia tlaku**, strana 13.
2. Uistite sa, že je prepínač ON/OFF v polohe **OFF (VYP.)**.

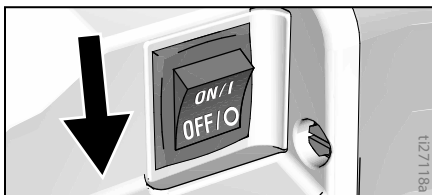

Stojanové modely

- a. Oddelíte vypúšťaciu hadicu (menšiu) od sacej hadice (väčšej).

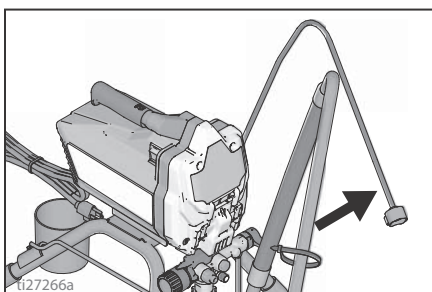

- b. Do odpadového vedra umiestnite odvodnú rúru.

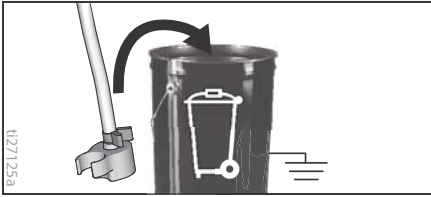

- c. Ponorte nasávaciu rúrkou do nádoby čiastočne naplnenej vodou alebo oplachovacou kvapalinou.

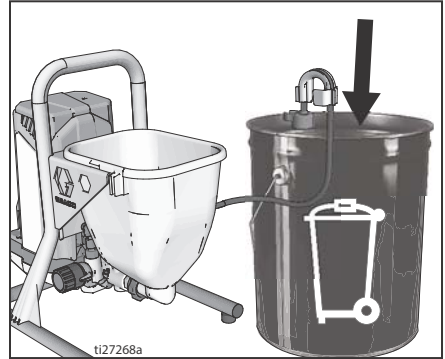
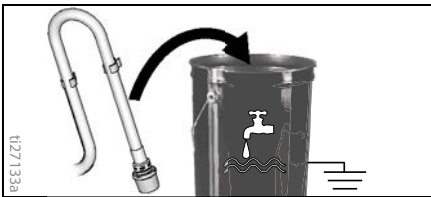

- c. Nalejte približne dve štvrtiny galónu (dva litre) vody alebo preplachovej kvapaliny do zásobníka.
3. Nastavte Prime/Spray ventil do polohy PRIME.

Zásobníkové modely

- a. Zdvihnite vypúšťaciu rúrkou s poistkou zo zásobníka.

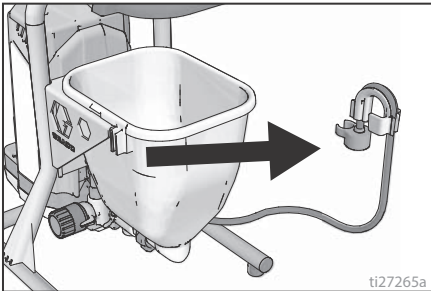

- b. Počas držania vypúšťacej rúrky s poistkou rovnobežne s hornou časťou odpadového vedra zatočte poistku cez okraj vedra. Vypúšťacia rúrkou by teraz mala byť vnútri odpadového vedra.

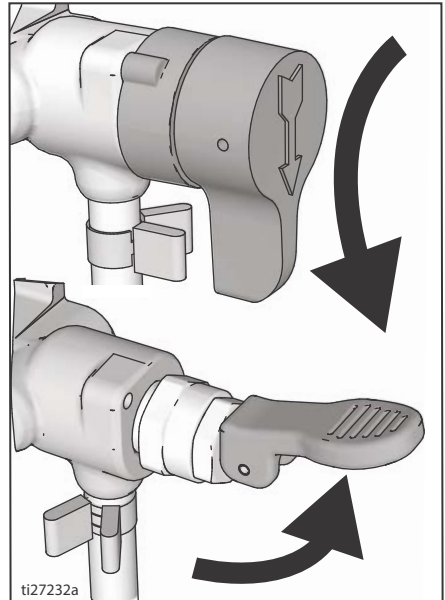

4. Zasuňte zástrčku elektrickej šnúry do riadne uzemnenej zásuvky.

Uvedenie do chodu

5. Dvakrát stlačte tlačidlo PushPrime na uvoľnenie vstupnej gule.

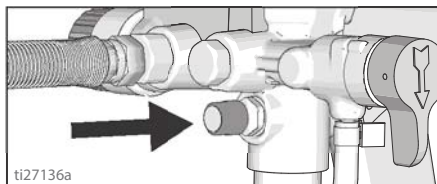

6. Vyrovajte ukazovateľ nastavenia s nastavením Prime/Clean (Vypúšťanie/čistenie) na regulátore tlaku.

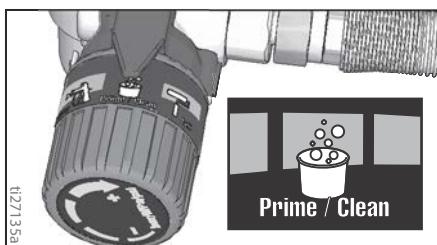

7. Prepnete prepínač ON/OFF do polohy **ON**.

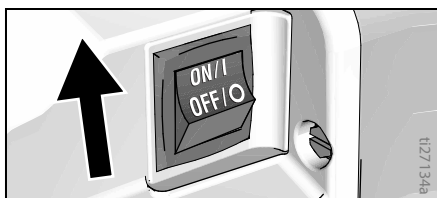

8. Keď striekačka začne čerpať, zo systému budú vypustené oplachovacie rozpúšťadlo a vzduchové bubliny. Nechajte kvapalinu vyteciť z vypúšťacej hadice do odpadového vedra po dobu 30 až 60 sekúnd. V prípade zásobníkových modelov nechajte tekutinu vyteciť z vypúšťacej rúrky, kým nebude zásobník takmer prázdny.

9. Prepnete prepínač ON/OFF do polohy **OFF**.



Vysokotlaková pištoľ je schopná vstreknúť do tela toxíny a spôsobiť vážne zranenie. Ak kvapalina uniká z netesnosti, nezastavujte ju rukou alebo handrou.

10. Skontrolujte prípadné netesnosti. Ak dôjde k úniku, vykonajte **Postup uvoľnenia tlaku**, strana 13, potom dotiahnite všetky armatúry a opakujte **Uvedenie do chodu**. Ak nie sú prítomné žiadne netesnosti, pokračujte ďalším krokom.

Naplnenie čerpadla

1. Presuňte nasávaciu hadicu do vedra s farbou a ponorte nasávaciu hadicu do farby. V prípade zásobníkových modelov pridajte farbu do zásobníka.
2. Prepnete prepínač ON/OFF do polohy **ON**.
3. Počkajte, kým nevidíte že farba vychádza z vypúšťacej hadice.
4. Prepnete prepínač ON/OFF do polohy **OFF**.

POZNÁMKA: Niektoré kvapaliny sa môžu vypúšťať rýchlejšie, ak je vypínač ON/OFF momentálne vypnutý, takže čerpadlo môže spomaliť a zastaviť. Ak je to potrebné, niekoľkokrát zapnite a vypnite prepínač ON/OFF.

Naplnenie pištole

1. Podržte pištoľ nasmerovanú na odpadovú nádobu. Namierte pištoľ do odpadového vedra.
 - a. Vypnite uzamykanie spúšte.
 - b. Potiahnite a držte spúšťač pištole.
 - c. Otočte Prime/Spray ventil do polohy SPRAY.
 - d. Prepnete prepínač ON/OFF do polohy **ON**.

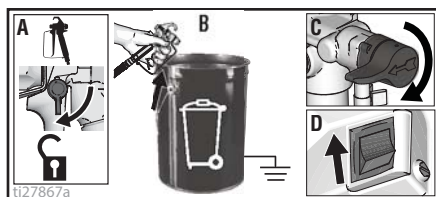

2. Nasmerujte striekaciu pištoľ do odpadovej nádoby, kým z pištole nebude vychádzať len farba.

3. Uvoľnite spúšťač. Zapnite uzamykanie spúšte.
4. Presuňte vypúšťaciu hadicu do vedra s farbou a upevnite ju svorkou k nasávacej hadici. V prípade zásobníkových modelov pripevnite vypúšťaciu hadicu k zásobníku.

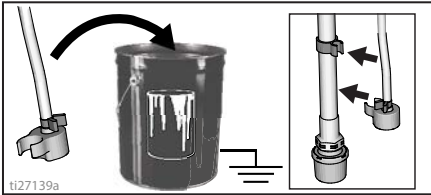

POZNÁMKA: Keď sa motor zastaví striekačka je pripravená na maľovanie. Ak motor pokračuje v behu striekačka nie je správne naplnená, opakujte **Naplnenie čerpadla** a **Naplnenie pištole**.

Spôsob striekania

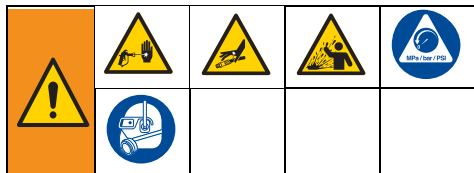

Inštalácia striekacej trysky

Ak chcete zabrániť únikom zo striekacej trysky, uistite sa, že je správne nainštalovaný kryt trysky.

1. Vykonajte **Postup uvoľnenia tlaku**, strana 13.
2. Zapnite uzamykanie spúšte.
3. Skontrolujte, či sú striekacia tryska a ochranné diely zostavené v uvedenom poradí.

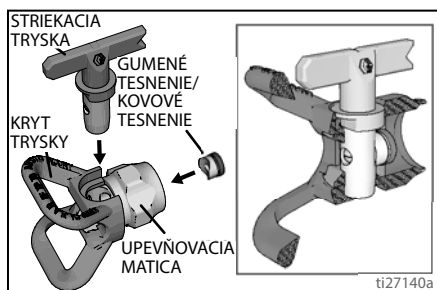

- a. Pomocou striekacej trysky zarovnajzte tesnenia a upchávky v kryte trysky.

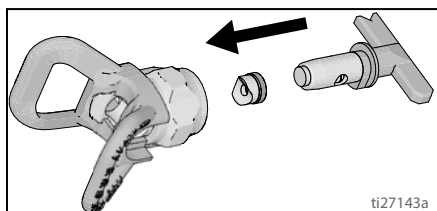

- b. Striekacia tryska musí byť úplne zasunutá do krytu trysky. Otáčaním zatlačte striekaciu trysku nadol.

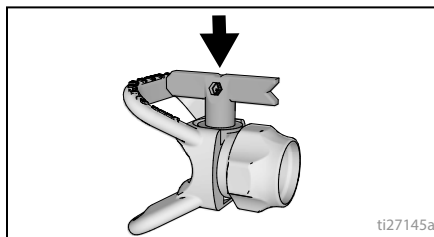

- c. Otočte rukoväť v tvare šípky na striekacej tryske dopredu do polohy striekania.
4. Priskrutkujte zostavu striekacích trysiek na pištoľ a dotiahnite ju.

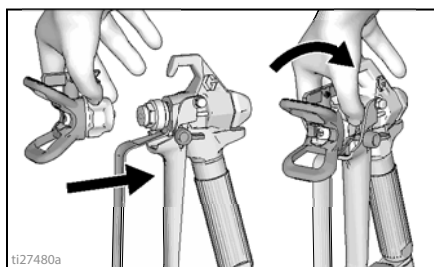

Nastavenie regulátora tlaku

Regulátor tlaku umožňuje meniť tlak bez obmedzenia. Aby sa predišlo nadmernému striekaniu, vždy začnite striekať na najnižšom tlaku a potom zvyšujte tlak na minimálne nastavenie, pri ktorom získate prijateľný vzor po striekaní.

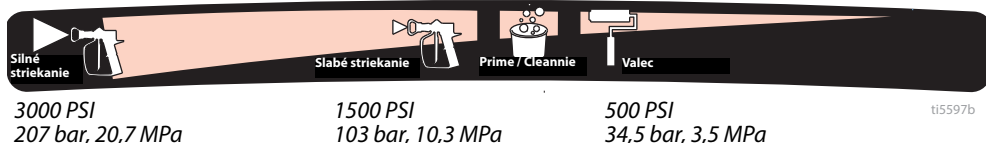

Ak chcete vybrať funkciu, vyrovnajte symbol na regulátore tlaku s indikátorom nastavenia na striekačke.

Výber trysky a tlaku

Pozrite si tabuľku pre odporúčaný tlak striekania pre váš materiál. Pozrite si odporúčania výrobcu na plechovke s farbou (materiálom).

Maximálne veľkosti otvorov trysky podporované striekačkou:

- GXFF, GX19, FinishPro GX19: 0,019 palca (0,48 mm)
- GX21: 0,021 palcov (0,53 mm)

	Nátery				
	Moridlá	Emaily	Základné nátery	Interiérové nátery	Exteriérové nátery
Nastavenie tlaku striekania	Slabé striekanie	Slabé striekanie	Silné striekanie	Silné striekanie	Silné striekanie
Veľkosť otvoru trysky					
0,28 mm (0.011 palcov)	✓				
0,33 mm (0.013 palcov)	✓	✓	✓	✓	
0,38 mm (0.015 palcov)		✓	✓	✓	✓
0,43 mm (0.017 palcov)			✓	✓	✓
0,48 mm (0.019 palcov)					✓
0,53 mm (0.021 palcov)					✓

Trysky na jemnú povrchovú úpravu

Trysky na jemnú povrchovú úpravu majú ďalší otvor, ktorý poskytuje jemnejšie rozprašovanie materiálu.

	Nátery				
	Polyuretán	Lak	Základný náter na brúsenie	Emaily	Latex
Nastavenie tlaku striekania	Slabé striekanie	Slabé striekanie	Slabé striekanie	Silné striekanie	Silné striekanie
0,20 mm (0.008 palcov)	✓	✓	✓		
0,25 mm (0.010 palcov)	✓	✓	✓		
0,31 mm (0.012 palcov)				✓	
0,36 mm (0.014 palcov)					✓
0,41 mm (0.016 palcov)					✓

Techniky striekania

Predtým, ako začnete striekať povrch, vyskúšajte si tieto základné techniky na kúsku kartónu.

- Pištoľ držte vo vzdialenosti 12 palcov (30 cm) od povrchu a mierite priamo na povrch. Ak pištoľ nakloníte, vytvoríte nerovnomerný náter.

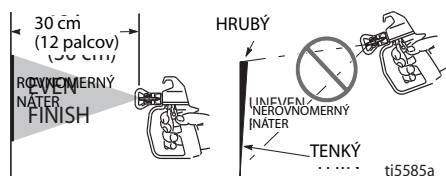

- Pištoľ udržiajte namierenú priamo dopredu. Ak pištoľ nakloníte do strán, vytvoríte nerovnomerný náter.

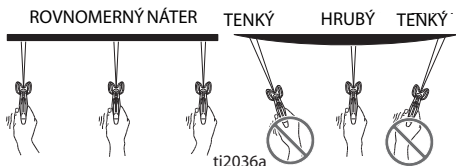

Spúšťanie pištole

Spúšť stlačte až potom, ako začnete ťah. Na konci ťahu uvoľnite spúšť. Pištoľ musí byť počas stlačenia spúšte v pohybe.

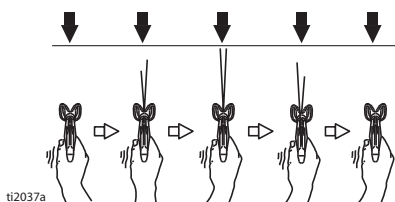

Namierenie pištole

Stred trysky pištole namierte na spodnú hranu predošlého ťahu tak, aby každý ťah bol napoly prekrytý nasledujúcim.

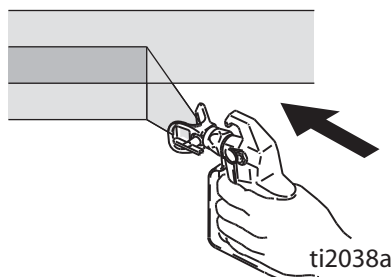

Kvalita vzoru striekania

Dobry vzor striekania je rovnomerne rozložený, keď narazí na povrch.

- Striekanie musí byť rozprášené (rovnomerne rozložené, žiadne medzery pri okrajoch).

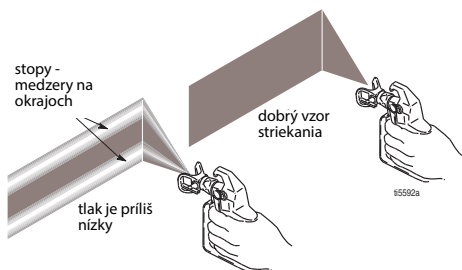

Ak stopy pretrvávajú pri striekaní na najvyššom tlaku:

- Striekacia tryska môže byť opotrebovaná. Pozrite si **Výber striekacej trysky**, strana 30.
- Môže byť potrebná menšia striekacia tryska.
- Môže byť nutné zriediť materiál. Ak je potrebné zriediť materiál postupujte podľa odporúčaní výrobcu.

Odstránenie usadenín trysky

Táto striekačka je navrhnutá s obojstrannou tryskou, ktorá sa ľahko a rýchlo odstraňuje častice bez rozoberania striekačky v prípade, že častice alebo nečistoty upchajú koniec striekacej trysky

Ďalšie informácie nájdete v časti **Precedenie farby**, strana 12.

1. Uvoľnite spúšťač. Zapnite uzamykanie spúšte. Trysku otočte do pozície na čistenie. Vypnite uzamykanie spúšte. Spustite pištoľ v odpadovej oblasti, aby sa uvoľnili usadeniny.

Odstránenie nečistôt

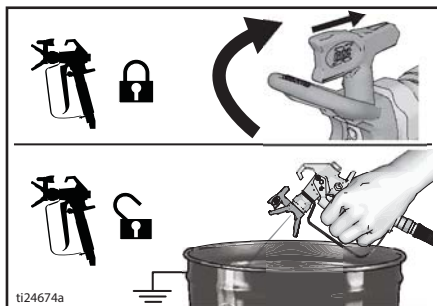

2. Zapnite uzamykanie spúšte. Trysku otočte nazad do pozície striekania. Vypnite uzamykanie spúšte a pokračujte v striekaní.

Striekanie

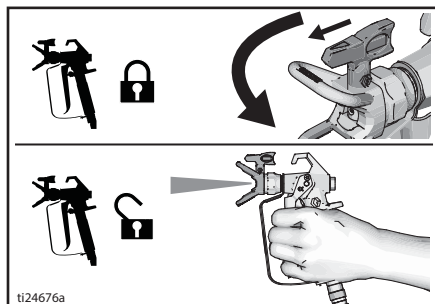

Čistenie

Čistenie striekačky po každom použití vedie k bezproblémovému spusteniu pri ďalšom použití striekačky.

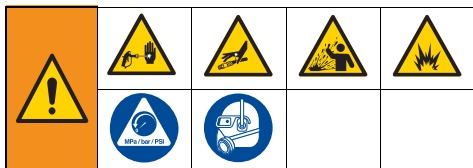

Čistenie nádoby (iba stojanové modely)

Oplachovanie nádoby funguje len s modelmi, ktoré majú nasávaciu hadicu.

- Pre dlhodobé skladovanie si pozrite **Skladovanie**, strana 29.
- Pozri **Kompatibilita oplachovacej tekutiny**, strana 30 a **Pokyny k statickému uzemneniu**, strana 31.

1. Vykonajte **Postup uvoľnenia tlaku**, strana 13.
2. Vyberte chránič a striekaciu trysku.

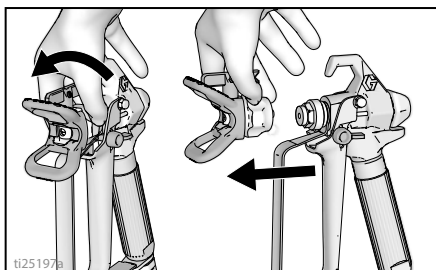

3. Vyberte nasávaciu rúrkou z farby, utrite prebytok farby z vonkajšej strany.

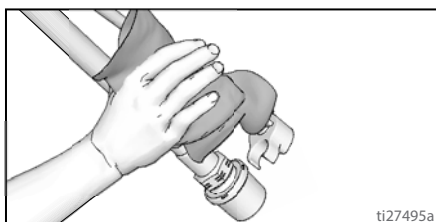

4. Oddel'te vypúšťaciu hadicu (menšiu) od sacej hadice (väčšej).

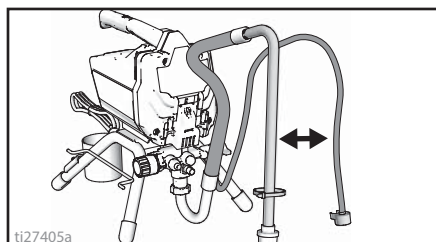

5. Umiestnite vedľa seba prázdnu odpadovú nádobu a nádobu na oplachovaciu tekutinu.
6. Vložte nasávaciu rúrkou do preplachovacej kvapaliny. Použite vodu pre farbu na báze vody a minerálne alkoholy alebo kompatibilné preplachovanie rozpúšťačo na báze oleja pre farbu na báze oleja. Do odpadového vedra umiestnite odvodovú rúru.

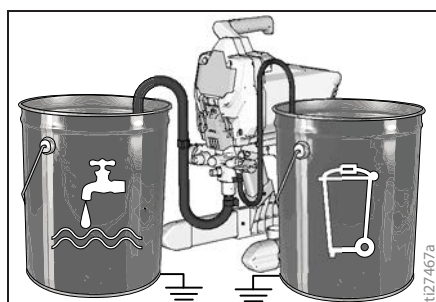

7. Prepnete tlačidlo ovládania tlaku na nastavenie Prime/clean (Vypúšťanie/čistenie).

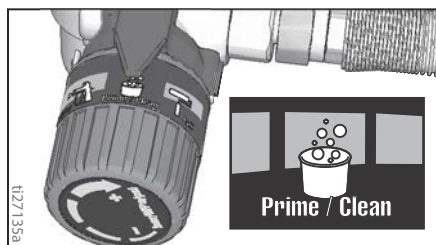

8. Nastavte prime/spray ventil do polohy PRIME.

9. Prepnete prepínač ON/OFF do polohy **ON**.
10. Oplachujte, až kým nie je minútá približne 1/3 oplachovacej tekutiny z nádoby.
11. Prepnete prepínač ON/OFF do polohy **OFF**.

POZNÁMKA: Krok 12 slúži pre vrátenie farby z hadice na bezvzduchové natieranie do vedra s farbou. Do jednej 15 m (50 ft) hadice sa zmestí cca 1 liter (1 štvrtina galónu) farby.

12. Obnova farby v hadici:
 - a. Podržte pištoľ pevne vo vedre s farbou.
 - b. Namierte pištoľ do vedra s farbou.
 - c. Vypnite uzamykanie spúšte.
 - d. Potiahnite a držte spúšťač pištole.
 - e. Nastavte Prime/Spray ventil do polohy **SPRAY**.

- f. Prepnete prepínač ON/OFF do polohy **ON**.
- g. Držte spúšťač pištole, kým nevidíte, že z pištole vychádza farba zriedená s preplachovacou kvapalinou.

13. Pri držaní spúšťača pištole rýchlo presuňte striekanie do odpadovej nádoby. Pokračujte v striekaní pištoľou do odpadovej nádoby, kým nebude oplachovacie kvapalina dávkovaná z pištole pomerne čistá.

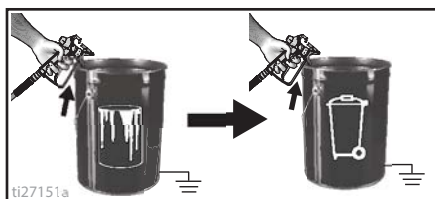

14. Zastavte pištoľ. Aktivujte poistku spúšťača.

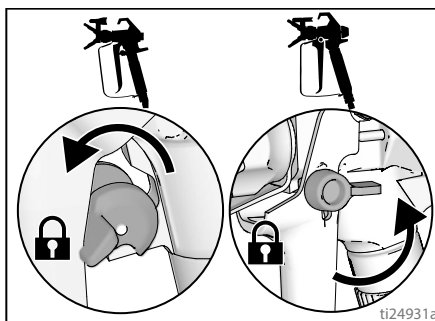

15. Nastavte prime/spray ventil do polohy **PRIME**.

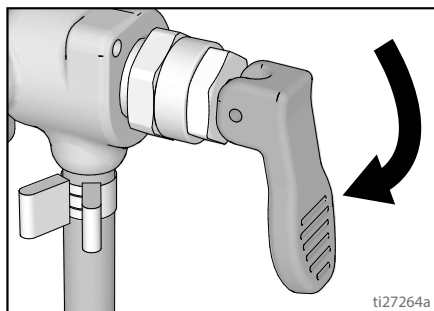
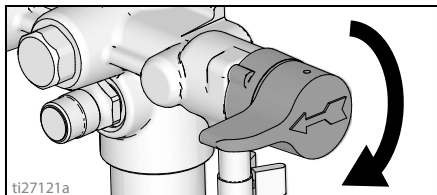

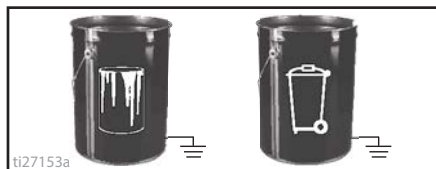
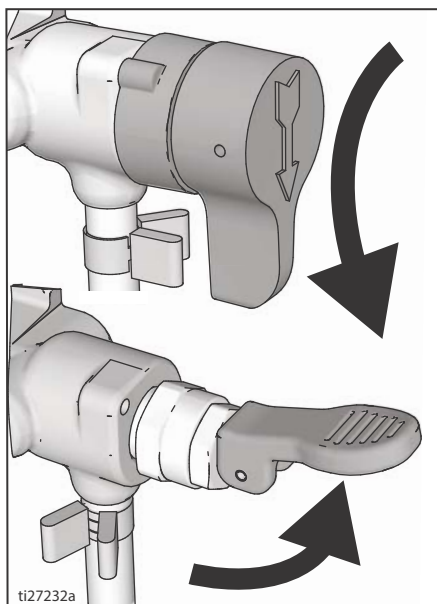

4. Zdvhnete nasávaciu rúrku a vypúšťaciu rúrku z vedra s farbou. Nechajte farbu odtečť do vedra.
5. Do odpadového vedra umiestnite nasávaciu a vypúšťaciu rúrku.
6. Prepnete tlačidlo ovládania tlaku na nastavenie Prime/clean (Vypúšťanie/čistenie).

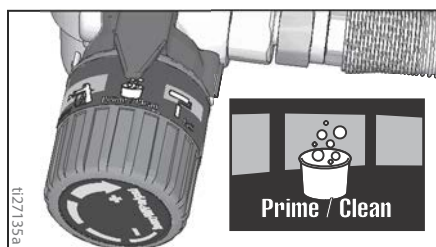

16. Prepnete prepínač ON/OFF do polohy **OFF**.
17. Vyčistite filter. Pozrite si **Čistenie kvapalinového filtra InstaClean™**, strana 28.
18. Plniaca jednotka s prípravkom na ošetrovanie čerpadla™. Pozrite si **Skladovanie**, strana 29.

7. Naskrutkujte ventil nadstavca na výkonné oplachovanie na záhradnú hadicu. Zatvorte ventil.

Výkonné oplachovanie

(GX 21, iba materiály na báze vody)

Výkonné oplachovanie je rýchlejší spôsob oplachovania. Môže byť použité len po nastriekaní náterov na báze vody.

1. Vykonajte **Postup uvoľnenia tlaku**, strana 13.
2. Odstráňte striekaciu trysku a zostavu krytu trysky z pištole a umiestnite ju do odpadovej nádoby.
3. Umiestnite vedľa seba prázdnu odpadovú nádobu a vedro s farbou.

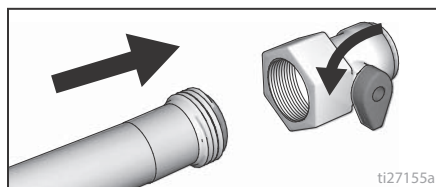

8. Zapnite prívod vody. Otvorte ventil. Vypláchnite farbu z nasávacej rúrky, vypúšťaciu rúrku a vstupný filter. Potom zatvorte ventil.

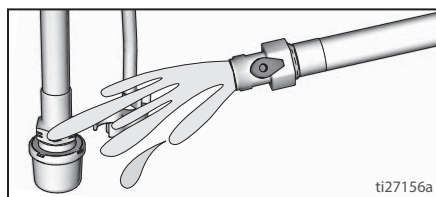

9. Odskrutkujte vstupný filter z nasávacej rúrky. Vložte vstupný filter na opláchnutie do odpadovej nádoby.



10. Pripojte záhradnú hadicu k nasávacej rúrke s nastavcom ventila na výkonné oplachovanie. Nechajte vypúšťaciu rúrku v odpadovej nádobe.

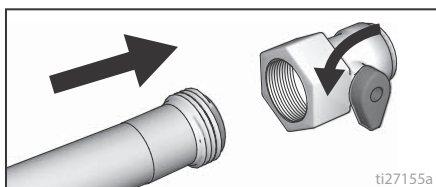

11. Prepnete prepínač ON/OFF do polohy **ON**.
12. Otvorte nastavec ventila na výkonné oplachovanie.

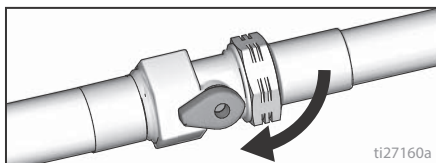

13. Vypúšťajte vodu cez striekačku do odpadovej nádoby počas 20 sekúnd.
14. Prepnete prepínač ON/OFF do polohy **OFF**.

POZNÁMKA: Krok 15 slúži pre vrátenie farby z hadice do vedra s farbou. Do jednej 50 ft (15 m) hadice sa zmieša cca 1 štvrtina galónu (1 liter) farby.

15. Obnova farby v hadici:
- Podržte pištoľ pevne vo vedre s farbou.
 - Namierte pištoľ do vedra s farbou.
 - Vypnite uzamykanie spúšte.
 - Potiahnite a držte spúšťač pištole.
 - Nastavte prime/spray ventil do polohy **SPRAY**.

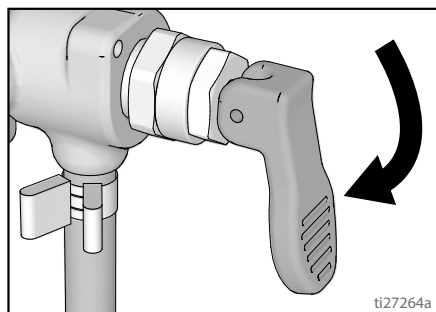
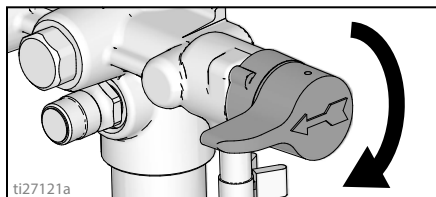

- f. Prepnete prepínač ON/OFF do polohy **ON**.
g. Držte spúšťač pištole, kým nevidíte, že z pištole vychádza farba zriedená s preplachovacou kvapalinou.

16. Pri držaní spúšťača pištole rýchlo presuňte striekanie do odpadovej nádoby. Pokračujte v striekaní pištoľou do odpadovej nádoby, kým nebude oplachovacie kvapalina dávkaná z pištole pomerne čistá.
17. Prepnete tlačidlo ovládania tlaku na nastavenie Prime/clean (Vypúšťanie/čistenie).
18. Zastavte pištoľ. Aktivujte poistku spúšťača.

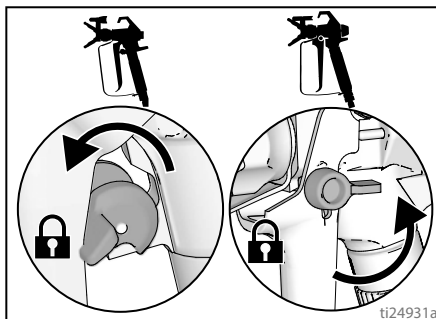

19. Nastavte Prime/Spray ventil do polohy PRIME.

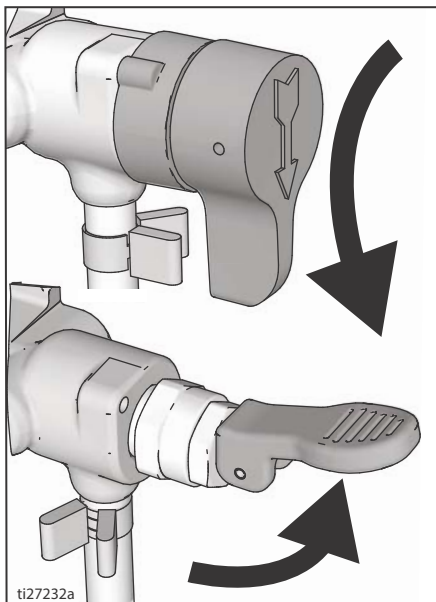

20. Prepnete prepínač ON/OFF do polohy OFF.

Oplachovanie zásobníkov (iba zásobníkové modely)

Pozrite si **Kompatibilita oplachovacej tekutiny**, strana 30.

1. Vykonajte **Postup uvoľnenia tlaku**, strana 13.
2. Vylejte všetok zostávajúci materiál zo zásobníka.
3. Vyberte chránič a striekaciu trysku. Ďalšie informácie nájdete v časti **Čistenie pištole**, strana 28.

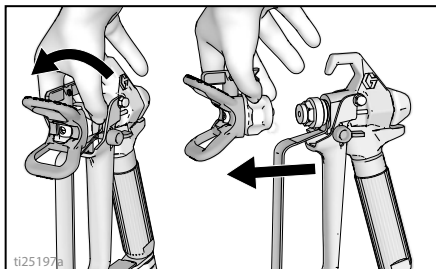

4. Vyberte vypúšťaciu rúrkou z vedra s farbou, utrite prebytok farby z vonkajšej strany.

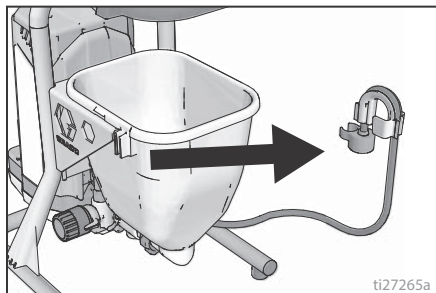

5. Do odpadového vedra umiestnite odvodovú rúru.

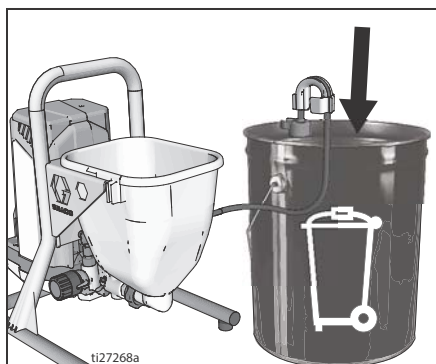

6. Nalejte preplachovaciu kvapalinu do zásobníka. Použite vodu pre farbu na báze vody a minerálne alkoholy pre farbu na báze oleja.
7. Prepnete tlačidlo ovládania tlaku na nastavenie Prime/clean (Vypúšťanie/čistenie).

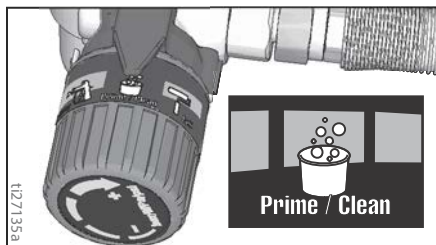

8. Prepnete prepínač ON/OFF do polohy ON.

9. Oplachujte, až kým nie je minútá približne 1/3 oplachovacej tekutiny zo zásobníka.

10. Prepnete prepínač ON/OFF do polohy **OFF**.

POZNÁMKA: Krok 11 slúži pre vrátenie farby z hadice do vedra s farbou. Do jednej 50 ft (15 m) hadice sa zmestí cca 1 štvrtina galónu (1 liter) farby.

11. Obnova farby v hadici:

- Namierte pištoľ do vedra s farbou.
- Vypnite uzamykanie spúšte.
- Potiahnite a držte spúšťač pištole.
- Nastavte prime/spray ventil do polohy **SPRAY**.

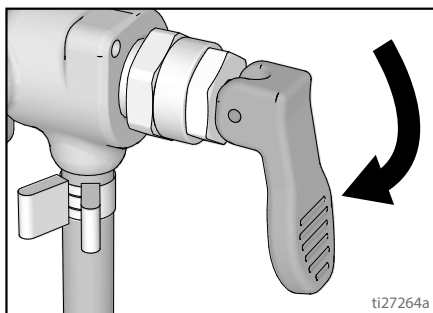

- Prepnete prepínač ON/OFF do polohy **ON**.
- Držte spúšťač pištole, kým nevidíte, že z pištole vychádza farba zriedená s preplachovacou kvapalinou.

12. Pri držaní spúšťača pištole rýchlo presuňte striekanie do odpadovej nádoby. Pokračujte v striekaní pištoľou do odpadovej nádoby, kým nebude oplachovacie kvapalina dávkovaná z pištole pomerne čistá.

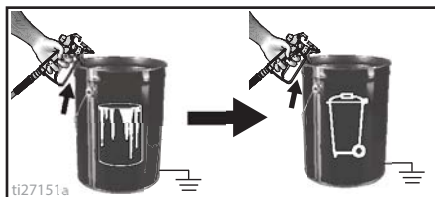

13. Zastavte pištoľ. Aktivujte poistku spúšťača.

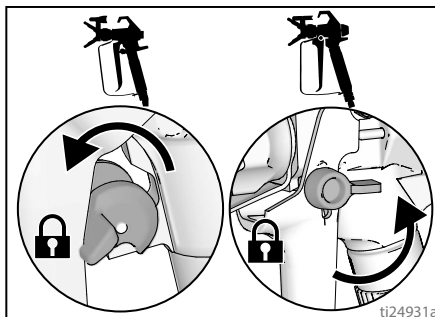

14. Nastavte Prime/Spray ventil do polohy **PRIME**.

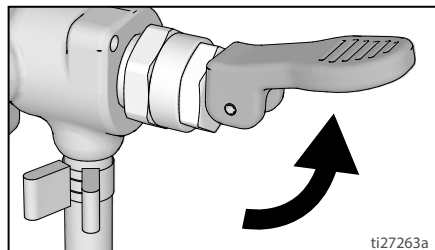

15. Prepnete prepínač ON/OFF do polohy **OFF**.

16. V prípade striekačiek s filtrom pozri **Čistenie kvapalinového filtra InstaClean™**, strana 28.

17. Plniaca jednotka so skladovacou tekutinou Pump Armor™. Pozrite si **Skladovanie**, strana 29.

Čistenie kvapalinového filtra InstaClean™

(voliteľné)

Kvapalinový filter InstaClean zabraňuje prechádzaniu častíc do hadice s farbou. Po každom použití ho vyberte a vyčistite, aby ste zaistili špičkový výkon.

1. Vykonajte **Postup uvoľnenia tlaku**, strana 13.
2. Odpojte hadicu na bezvzduchové striekanie (A) zo striekačky.
3. Odskrutkujte výstupnú armatúru (B).
4. Odstráňte kvapalinový filter InstaClean (C).

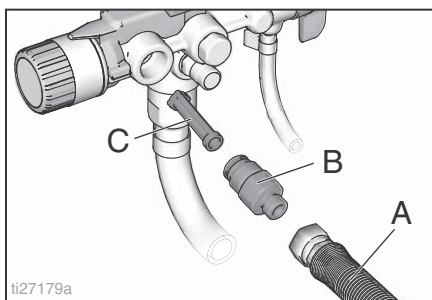

5. Skontrolujte nečistoty na kvapalinovom filtri InstaClean (C). Ak je to potrebné, vyčistite filter vodou alebo oplachovacím rozpúšťadlom a mäkkou kefkou.
 - a. Nainštalujte uzavretý (štvorcový) koniec InstaClean Fluid filtra (C) na striekačku.
 - b. Naskrutkujte výstupnú armatúru (B) na striekačku.
6. Uťahnite výstupnú armatúru a znova pripojte hadicu (A) k striekačke. Použite kľúč na pevne utiahnutie.

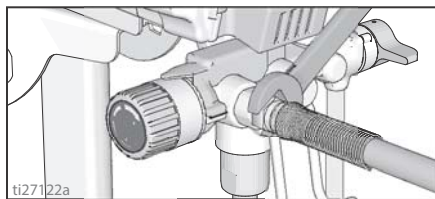

Čistenie pištole

1. Vyčistite filter na tekutinu pištole pomocou vody alebo a oplachovacej tekutiny vždy, keď čistíte systém. V prípade poškodenia vymeňte filter pištole.

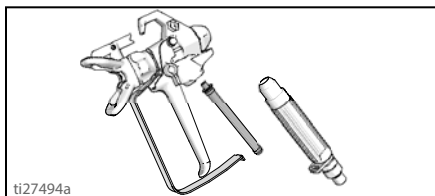

2. Odstráňte striekaciu trysku a zostavu krytu trysky a vyčistite ju vodou alebo preplachovacou kvapalinou a kefkou.

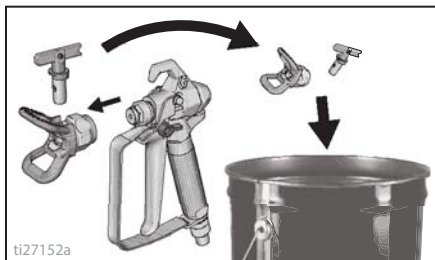

3. Mäkkou handričkou navlhčenou vo vode alebo v preplachovacej kvapaline utrite kryt pištole.

Skladovanie

Pri správnom skladovaní, bude striekačka pripravená na použitie v prípade budúcej potreby.

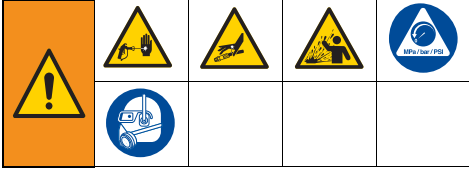

Po čistení prepláchnite systém ochranným prostriedkom na čerpadlá. Zvyšky vody v striekacej pištole môžu spôsobiť skorodovanie a poškodenie čerpadla. Postupujte podľa **Čistenie**, strana 22 alebo **Výkonné oplachovanie**, strana 24.

- Pred skladovaním striekačky sa uistite, že je zo striekačky a z hadíc vypustená všetka voda.
- Nedovoľte, aby v striekačke alebo hadiciach zmrzla voda.
- Striekačku neskladujte pod tlakom.
- Striekačku skladujte v interiéri.

1. Vykonať **Postup uvoľnenia tlaku**, strana 13.
2. V prípade stojanových modelov umiestnite nasávaciu rúrku vo fľaši s ochranným prostriedkom na čerpadlá a rúrku vypustíte do odpadovej nádoby.

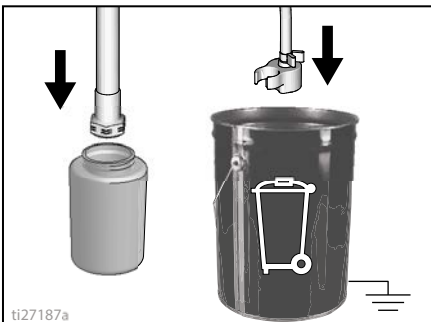

3. V prípade zásobníkových modelov nalejte ochranný prostriedok na čerpadlá do zásobníka a vypúšťaciu rúrku umiestnite do odpadovej nádoby.

4. Nastavte prime/spray ventil do polohy PRIME.

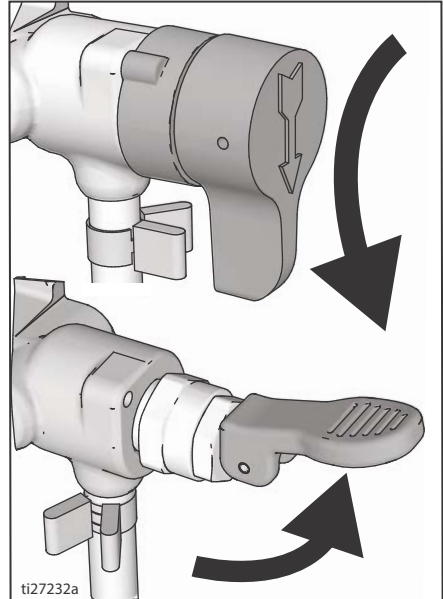

5. Prepnete prepínač ON/OFF do polohy **ON**.
6. Otočte regulátor tlaku v smere hodinových ručičiek, aby sa zaplo čerpadlo.

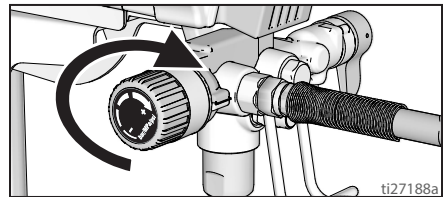

7. Keď skladovacia tekutina vytečie z vypúšťacej rúrky (5-10 sekúnd), prepnete prepínač ON/OFF do polohy **OFF** (VYP).
8. Nastavte prime/spray ventil do polohy **SPRAY**, aby sa udržala skladovacia tekutina v striekačke počas skladovania.
9. Okolo nasávacej a vypúšťacej rúrky upevnite plastové vrecko na zachytenie prípadných kvapiek.

Referencie

Výber striekacej trysky

Výber veľkosti trysky

Striekacie trysky sa dodávajú v rôznych veľkostiach otvorov na rozprašovanie rôznych tekutín. Táto striekačka obsahuje trysku na väčšinu striekaných náterov. Pomocou tabuľky s nátermi na strane 19 určíte rozsah odporúčaných veľkostí otvorov hrotov pre jednotlivé typy kvapalín.

Rady:

- Počas striekania sa hrot opotrebováva a rozširuje. Ak začnete s veľkosťou otvoru hrotu menším než je maximum, budete môcť striekať v rámci prietoková kapacity striekačky.
- Väčšie veľkosti otvorov hrotov použite na hrubšie nátery a menšie veľkosti otvorov hrotov použite na tenšie nátery.
- Hroty sa používaním opotrebovávajú a je potrebné ich pravidelne vymieňať.
- Veľkosť otvoru v tryske riadi prietok – množstvo farby, ktoré vychádza z pištole.

Ventilátor Šírka

Šírka dýchadla je veľkosť postreku, ktorý určuje oblasť pokrytú s každým zdvihom.

Rady:

- Vyberte šírku dýchadla, ktorá najlepšie vyhovuje striekanému povrchu.
- Širšie dýchadlá poskytujú lepšie pokrytie na širokých otvorených plochách.
- Užšie dýchadlá poskytujú lepšiu kontrolu nad malými uzavretými plochami.

Popis čísla trysky

Posledné tri číslice v čísle trysky (napr.: 221413) obsahujú informácie o veľkosti otvoru a šírke dýchadla na povrchu, keď je pištoľ držaná 30,5 cm (12 palcov) od striekaného povrchu.

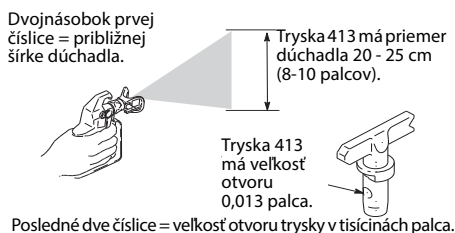





Kompatibilita oplachovacej tekutiny

Materiály na báze oleja alebo vody

- Ak používate materiály **riediteľné vodou**, systém dôkladne vypláchnite vodou.
- Ak používate materiály **na báze oleja**, systém dôkladne vypláchnite lakovým benzínom alebo podobnou, olejovou preplachovacou kvapalinou.
- Ak chcete striekať materiály **na báze vody po striekaní materiálov na báze oleja**, najskôr dôkladne prepláchnite systém vodou. **Predtým** ako začnete striekať materiál na báze vody musí byť voda vytekajúca z vypúšťacej rúrky čistá a bez obsahu rozpúšťadiel.

- Ak chcete striekať materiály **na báze oleja po nastriekaní materiálov na báze vody**, systém najskôr dôkladne vypláchnite lakovým benzínom alebo podobnou, olejovou preplachovacou kvapalinou. Rozpúšťadlo vytekajúce z vypúšťacej rúrky nesmie obsahovať žiadnu vodu. Vždy pri preplachovaní rozpúšťadlami s kompatibilnými preplachovacími tekutinami na báze oleja postupujte podľa **Pokyny k statickému uzemneniu**, strana 31.
- Aby sa zabránilo spätnému striekaniu tekutiny na kožu alebo do očí, vždy mierne pištoľ na vnútornú stenu vedra.

Pokyny k statickému uzemneniu

				
<p>Všetky zariadenia musia byť uzemnené, aby sa predišlo statickému iskreniu a úrazu elektrickým prúdom. Elektrina alebo iskrenie môže spôsobiť vznietenie alebo výbuch výparov. Nesprávne uzemnenie môže spôsobiť úraz elektrickým prúdom. Dobré uzemnenie obsahuje únikový vodič pre elektrický prúd.</p>				

Vždy pri vyprázdňovaní striekačky alebo pri uvoľňovaní tlaku používajte kovové nádoby na materiály na báze oleja, ktoré vyžadujú preplachovanie pomocou kompatibilných oplachovacích tekutín na báze oleja.

Dodržiavajte miestne predpisy. Používajte len vodivé kovové vedrá, ktoré sú umiestnené na uzemnenom povrchu, ako napríklad betón.

Nádobu neukladajte na nevodivý povrch, ako je papier alebo kartón, ktorý prerušuje spojitost uzemnenia.

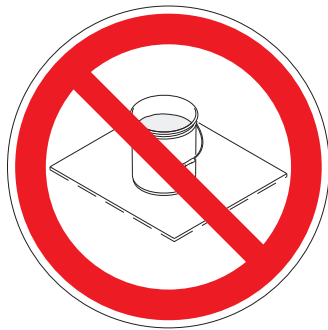

Vždy uzemnite kovovú nádobu: k nádobe pripojte uzemňovací vodič. Jeden koniec pripojte k nádobe a druhý koniec k správne uzemneniu, ako je napríklad vodovodné potrubie.

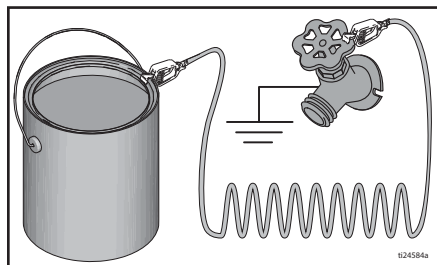

Ak chcete zachovať spojitost uzemnenia pri oplachovaní striekačky alebo pri znižovaní tlaku, pevne pridržte kovovú časť striekacej pištole pri boku uzemneného kovového vedra, potom potiahnite kohútik.

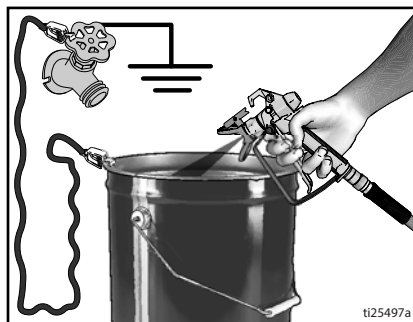

Stručné referencie

Strana 9	Názov	Popis
A	Hlavný ventil	<ul style="list-style-type: none"> • V polohe PRIME nasmeruje kvapalinu do vypúšťacej rúrky • V polohe SPRAY nasmeruje natlakovanú kvapalinu do rúrky s farbou. • Automatické uvoľnenie tlaku v systéme v situáciách s nadmerným tlakom.
B	Tlačidlo PushPrime	Po stlačení otvorí vstupnú guľu, aby sa uvoľnila.
C	Regulátor tlaku	Zvyšuje (v smere hodinových ručičiek) a znižuje (proti smeru hodinových ručičiek) tlak tekutiny v čerpadle, hadici a striekacej pištoľi. Ak chcete vybrať funkciu, vyrovnajte symbol na regulátore tlaku s indikátorom nastavenia, strana 13.
D	Vypínač ON/OFF (ZAP/VYP)	ZAPÍNA a VYPÍNA striekačku.
E	Nasávacía rúrka/zásobník	Čerpá kvapalinu z vedra s farbou do čerpadla.
F	Vypúšťacia hadica	Vypúšťa kvapalinu zo systému počas vypúšťania a uvoľnenia tlaku.
G	Bezvzduchová striekacia pištoľ	Vypúšťa kvapalinu.
H	Obojstranná striekacia tryska	<ul style="list-style-type: none"> • Rozprašuje striekanú tekutinu, vytvára vzor striekania a reguluje prietok kvapaliny podľa veľkosti otvoru. • V opačnej polohe odstráni nečistoty bez demontáže.
J	Kryt trysky	Znižuje riziko poranenia striekajúcou kvapalinou.
K	Poistka spúšte pištole (strana 12)	Zabraňuje náhodnému spusteniu striekacej pištole.
L	Armatúra na vstup tekutiny do pištole	Závitové pripojenie pre bezvzduchovú hadicu.
M	Filter tekutiny pištole	Filtruje tekutinu vstupujúcu do striekacej pištole, čím redukuje upchatie trysiek.
N	Čerpadlo ProXChange	Čerpá a tlakuje tekutinu a dodáva ju do hadice s farbou.
P	Armatúra na výstup čerpanej tekutiny	Závitové pripojenie pre bezvzduchovú hadicu.
Q	Bezvzduchová hadica	Prepravuje kvapalinu pod vysokým tlakom z čerpadla do striekacej pištole.
R	Kvapalinový filter InstaClean™	<ul style="list-style-type: none"> • Filtruje kvapalinu prichádzajúcu z čerpadla, čím redukuje upchávanie trysky a zlepšuje povrchovú úpravu. • Samočistenie prebieha len pri znížení tlaku.
S	Háčik na vedro	Na prepravu vedra pomocou jeho rukoväti.
T	Vstupný filter	Zabraňuje prenikaniu nečistôt do čerpadla.
U	Kábel napájania	Pripojenie k zdroju napájania.
V	Dvere s ľahkým prístupom	Dvere s ľahkým prístupom umožňujú rýchly prístup k čerpadlu. Dvere čerpadla otvorte potiahnutím klapiek pri posúvaní dvier smerom od vstupu čerpadla.
W	Uzáver nasávacej/vypúšťacej rúrky	Udržiava sacie a vypúšťacie hadice zatvorené.
X	Nástroj na odstránenie čerpadla	Na odstránenie/montáž krytu čerpadla použite zárezy v ráme.
Z	Nástroj na odstránenie vstupného ventilu	Výrez v ráme poskytuje nástroje na rýchle odstránenie/montáž vstupného ventilu bez ďalších nástrojov.
	Nadstavec na výkonné oplachovanie	Pripájajú záhradnú hadicu k nasávacej rúrke pre výkonné oplachovanie tekutín na báze vody.

Údržba

Pravidelná údržba je dôležitá na zaistenie správnej funkcie vašej striekačky.



Činnosť	Interval
Skontrolujte/vyčistite filter InstaClean, vstupný kvapalinový filter a filter pištole.	Denne alebo po každom striekaní
Skontrolujte, či nie sú zablokované otvory v plášti motora.	Denne alebo po každom striekaní

UPOZORNENIE

Chráňte vnútorné časti pohonu tejto striekačky pred vodou. Otvory v kryte umožňujú chladenie vnútorných mechanických častí a elektroniky. Ak sa voda dostane do týchto otvorov, môže dôjsť k poruchám striekačky alebo jej trvalému poškodeniu.

Bezvzduchové hadice

Skontrolujte, či hadica nie je poškodená po každom striekaní. Nepokúšajte sa opraviť hadicu, ak je poškodený plášť hadice alebo armatúry. Nepoužívajte hadice kratšie ako 7,6 m (25 stôp). Na utiahnutie použite dva kľúče.

Striekacie trysky

- Po každom striekaní vyčistite trysky pomocou kompatibilnej čistiacej kvapaliny a kefy.
- Trysky môžu vyžadovať výmenu po 15 galónoch (57 litroch) alebo môžu vydržať až 60 galónov (227 litrov), v závislosti od hrubosti farby.

Oprava čerpadla

Keď sa opotrebnúť tesnenia čerpadla, farba začne pretekať von z čerpadla.

- Pred ďalšou prácou si kúpte súpravu na opravu čerpadla a nainštalujte ju v súlade s pokynmi poskytnutými so súpravou.
- Pozri **Zostava pištole**, strana 46 alebo sa obráťte na autorizovaného predajcu, distribútora alebo servisné centrum spoločnosti Graco/MAGNUM.

Odstránenie čerpadla

Na striekačkách FinishPro so zásobníkom je potrebné pred odstránením čerpadla odobrať zásobník.

Pred každým začatím opravy čerpadla vykonajte **Postup uvoľnenia tlaku**, strana 13.

- Potiahnite k sebe klapky na bočných stranách dvierok s ľahkým prístupom a zároveň tlačte celé dvere smerom od vstupného konca čerpadla.
- Teraz zdvihnite dvere tak, aby sa vyklopili zo svojho miesta.

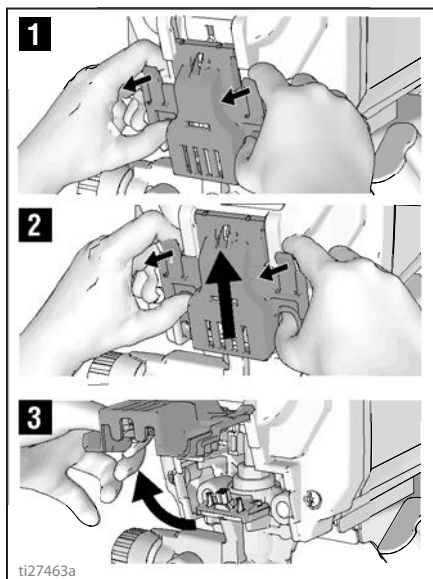

ti27463a

3. Vysuňte zostavu čerpadla z montážnych úchytiak.

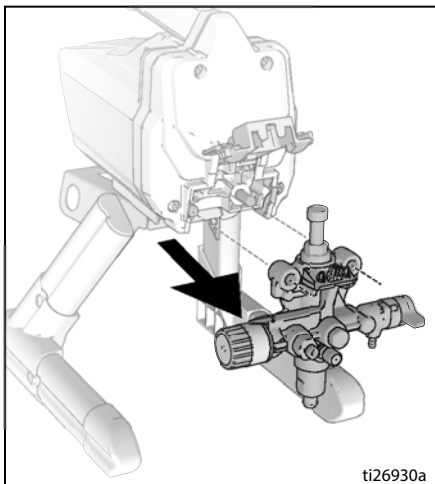

Odstránenie vstupného ventilu

Súčasťou rámu je integrovaný nástroj na odstránenie vstupného ventilu z čerpadla. Ak máte podozrenie, že je vstupný ventil upchatý alebo zalepený, odstráňte zostavu ventilu a vyčistíte ju alebo vymeňte.

1. Odstráňte zo striekačky nasávaciu rúrku alebo zásobník.
2. Vložte vstup čerpadla do rámu a uvoľnite nasávací ventil. Odstráňte vstupný ventil.

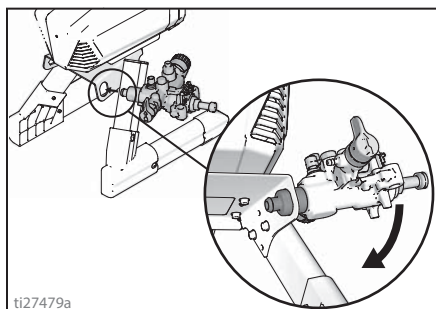

Nástroj na odstránenie ProXChange

Súčasťou rámu je integrovaný nástroj na odstránenie zostavy krytu ProXChange. Úplné pokyny na opravu nájdete v návode na opravu čerpadla.

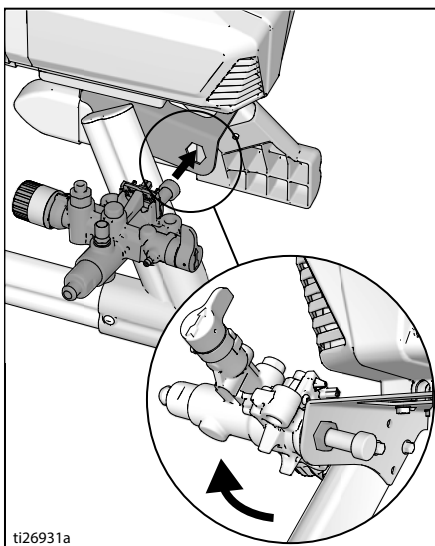

UPOZORNENIE

Nestraťte guľu a pružinu z vnútra zostavy vstupného ventilu. Po odstránení nasávacieho ventilu môže vypadnúť. Čerpadlo nebude vypúšťať bez guľu a pružiny.

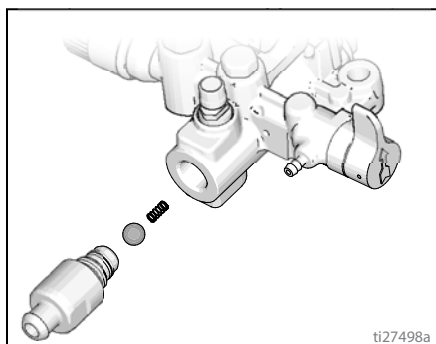

3. Vyčistíte všetky nečistoty a vysušenú farbu z otvoru a vymeňte guľu a pružinu. Uťahnite vstupný ventil na čerpanie pomocou integrovaného nástroja na ráme.

Inštalácia čerpadla

1. Nasuňte zostavu čerpadla na montážne úchytky.

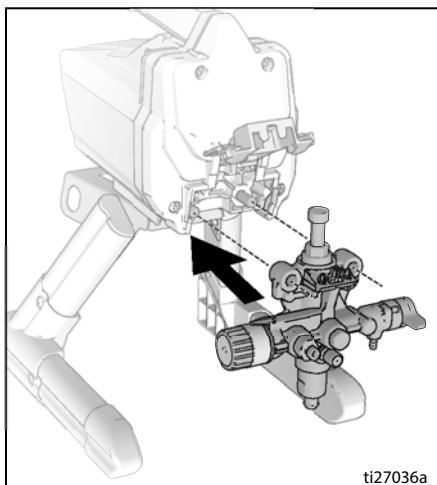

2. Posuňte výtlačnú tyč čerpadla smerom nahor alebo nadol, kým nebude uzáver zarovnaný s otvorom v strmeni.

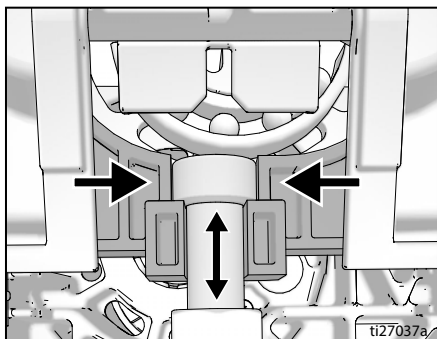

3. Zatvorte dvere s ľahkým prístupom a zároveň tlačte celé dvere smerom k vstupnému koncu čerpadla.

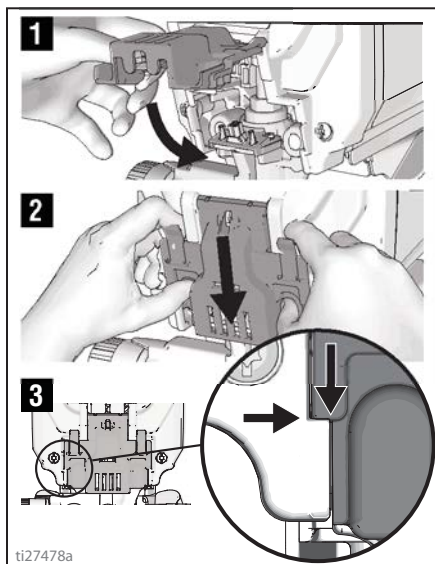

POZNÁMKA: Pred prevádzkou striekačky musia byť dvere úplne zatvorené a zaistené.

Riešenie problémov

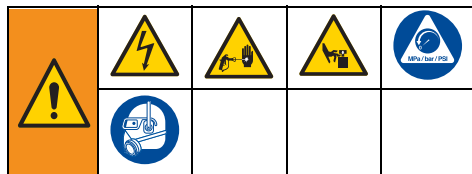

1. Pred kontrolou alebo opravou postupujte podľa **Postup uvoľnenia tlaku**, strana 13.
2. Na začiatku každého problému sú uvedené najčastejšie riešenia. Pri hľadaní riešenia začnite od začiatku a pokračujte v zozname nadol.
3. Predtým, než zariadenie prinesiete do autorizovaného servisného strediska, skontrolujte všetky položky v tejto tabuľke na riešenie problémov.

Problém	Príčina	Riešenie
Motor nebeží: (skontrolujte, či je zapojená striekačka a či je zapnutý hlavný vypínač)	Dvere s ľahkým prístupom nie sú úplne zatvorené.	Skontrolujte, či sú dvere s ľahkým prístupom zavreté a zaistené. Pozri stranu 35.
	Regulátor tlaku je nastavený na nulový tlak.	Otočením regulátora tlaku v smere hodinových ručičiek zvýšte tlak.
	Elektrická zásuvka nedodáva napájanie.	Vyskúšajte zásuvku pomocou funkčného zariadenia. Zapnite istič alebo vymeňte poistku. Nájdite funkčnú zásuvku. Zapnite istič v budove alebo vymeňte poistku.
	Predlžovací kábel je poškodený.	Vymeňte predlžovací kábel. Pozri stranu 5.
	Elektrický kábel striekačky je poškodený.	Skontrolujte, či nie je poškodená izolácia alebo vodiče. Vymeňte elektrický kábel, ak je poškodený.
	Čerpadlo je zadreté (V čerpadle stvrdla farba alebo v čerpadle zamrzla voda.)	Vypnite prepínač ON/OFF a odpojte striekačku zo zásuvky. V prípade zamrznutia sa nepokúšajte spustiť striekačku, kým sa úplne neroztopí. Inak môže dôjsť k poškodeniu motora, riadiacej dosky a/alebo hnacieho ústrojenstva. Na niekoľko hodín umiestnite striekačku na teplé miesto. Skontrolujte, či sa čerpadlo voľne pohybuje po odstránení krytu a ventilátora. Ak nedošlo k zamrznutiu, skontrolujte, či v čerpadle nie je zaschnutá farba. Ak v čerpadle stvrdla farba. Pozri stranu 33. Ak sa motor neotáča po odstránení čerpadla, obráťte sa na autorizovaného predajcu, distribútora alebo servisné stredisko spoločnosti Graco/Magnum.
Motor alebo riadenie je poškodené.	Obráťte sa na autorizovaného predajcu, distribútora alebo servisné stredisko spoločnosti Graco/Magnum.	



Problém	Príčina	Riešenie
Striekačka beží, ale čerpadlo nevypúšťa alebo prestane vypúšťať počas používania. (Čerpadlo pracuje, ale nečerpá farbu alebo nevytvára tlak.)	Vstupný guľový ventil je prilepený.	Stlačením tlačidla PushPrime vytlačte guľu, aby mohlo čerpadlo správne vypúšťať ALEBO použite výkonné oplachovanie striekačky, pozri stranu 24.
	Ventil striekania/vypúšťania je v polohe SPRAY (Striekat).	Otočte ventil vypúšťania/ striekania nadol do polohy PRIME (Vypúšťať), kým vo vypúšťacej rúrke nebude farba. Čerpadlo je teraz vypustené.
	Čerpadlo nebol naplnený preplachovacou kvapalinou. (Husté kvapaliny sa nemusia vypúšťať, ak boľi najskôr napustené s preplachovacou kvapalinou.)	Vyberte nasávaciu hadicu z farby. Napustite do čerpadla olej alebo preplachovaciu tekutinu na báze vody. Pozri stranu 14.
	Nečistoty vo farbe.	Precedte farbu. Pozri stranu 12.
	Hrubá alebo „lepkavá“ farba.	Niektoré kvapaliny sa môžu vypúšťať rýchlejšie, ak je vypínač ON/OFF momentálne vypnutý, takže čerpadlo môže spomaliť a zastaviť. Ak je to potrebné, niekoľkokrát zapnite a vypnite prepínač ON/OFF.
	Vstupný filter je upchatý alebo nasávací rúrka nie je ponorená vo farbe.	Odstráňte usadeniny z filtra a uistite sa, že je nasávací rúrka ponorená vo farbe.
	Guľa alebo sedlo vstupného ventilu je znečistená.	Odstráňte vstupnú armatúru. Vyčistite alebo vymeňte guľu a sedlo. Pozri stranu 34.
	Únik z nasávacej rúrky.	Skontrolujte, či sa na pripojení nasávacej rúrky nenachádzajú praskliny alebo netesnosti.
	Výstupný guľový ventil je prilepený.	Odskrutkujte výstupný ventil, vyberte a vyčistite zostavu.
	Prime/Spray ventil je opotrebovaný alebo upchatý nečistotami.	Odovzdajte striekačku do autorizovaného servisného strediska Graco/MAGNUM.

Riešenie problémov

Problém	Príčina	Riešenie
Čerpadlo je naplnené, ale nie je možné dosiahnuť správne striekanie.	Striekacia tryska môže byť čiastočne upchatá.	Odstráňte usadeniny zo striekacej trysky. Pozri stranu 21.
	Obojstranná striekacia tryska je v polohe ČISTENIE.	Otočte rukoväť v tvare šípky na tryske tak, aby smerovala k polohe SPRAY. Pozri stranu 21.
	Nečistoty vo farbe.	Precedte farbu. Pozri stranu 12.
	Je nastavený príliš nízky tlak.	Zarovnajete indikátor regulátora tlaku so správnym nastavením striekania. Pozri stranu 19.
	Kvapalinový filter InstaClean je upchatý.	Vyčistite alebo vymeňte kvapalinový filter InstaClean. Pozri stranu 28.
	Kvapalinový filter striekacej pištole je upchatý.	Vyčistite alebo vymeňte kvapalinový filter pištole. Pozri stranu 28.
	Vybraná striekacia tryska je príliš veľká s ohľadom na možnosti striekačky.	Vymeňte trysku. Pozri stranu 19.
	Striekacia tryska je príliš opotrebovaná s ohľadom na možnosti striekačky.	Vymeňte trysku. Pozri stranu 19.
	Tesnenie a upchávka trysky sú opotrebované alebo chýbajú.	Vymeňte tesnenie a upchávku. Pozri stranu 18.
	Vstupný filter je upchatý alebo nasávacía rúrka nie je ponorená vo farbe.	Odstráňte usadeniny z filtra a uistite sa, že je nasávacía rúrka ponorená vo farbe.
	Predlžovací kábel je príliš dlhý alebo nie je dostatočne pevný.	Vymeňte predlžovací kábel. Pozri stranu 5.
	Vstupný ventil čerpadla alebo výstupný ventil čerpadla je opotrebovaný alebo upchatý nečistotami.	Skontrolujte, či nie je opotrebovaný alebo znečistený vstupný ventil alebo výstupný ventil. <ul style="list-style-type: none"> - Napustite do striekačky farbu - Na chvíľu stlačte spúšťač striekačky - Po uvoľnení spúšťača by sa malo čerpadlo na chvíľu spustiť a potom zastaviť - Ak čerpadlo pokračuje v prevádzke, môžu byť ventily čerpadla opotrebované alebo znečistené usadeninami - Vyčistite alebo vymeňte ventily pomocou vhodných súprav. Pozri stranu 46.
Materiál je príliš hustý.	Zriedte materiál. Postupujte podľa odporúčaní výrobcov.	
Bezvzduchová hadica je príliš dlhá (ak bola pridaná ďalšia časť).	Odstráňte časť bezvzduchovej hadice.	
Striekacia pištoľ prestala striekať počas stlačenia spúšťača.	Striekacia tryska je upchaná.	Odstráňte usadeniny zo striekacej trysky. Pozri stranu 21.
	Striekačka prestala vypúšťať.	Pozri časť pre riešenie problémov „Striekačka beží, ale čerpadlo nevypúšťa alebo prestane vypúšťať počas používania“ na strane 37.

Problém	Príčina	Riešenie
Počas striekania farba steká alebo kvapká.	Materiál príliš hustne.	Pohybnite pištoľou rýchlejšie.
		Vyberte si striekaciu trysku s menšou veľkosťou otvoru.
		Vyberte si striekaciu trysku so širším dýchadlom.
		Uistite sa, že pištoľ je dostatočne ďaleko od povrchu.
Počas striekania farby je pokrytie nedostatočné.	Materiál príliš redne.	Pohybnite pištoľou pomalšie.
		Vyberte si striekaciu trysku s väčšou veľkosťou otvoru.
		Vyberte si striekaciu trysku s užším dýchadlom.
		Uistite sa, že pištoľ je dostatočne blízko k povrchu.
Vzor sa počas striekania výrazne mení.	Prepínač regulácie tlaku opotrebovaný a spôsobuje nadmerné kolísanie tlaku.	Odvzdajte striekačku do autorizovaného servisného strediska Graco/MAGNUM.
Nie je možné spustiť striekaciu pištoľ.	Je aktivovaná poistka spúšťača pištole.	Otočte poistku spúšťača pre deaktivovanie poistky spúšťača. Pozri stranu 12.
Tlak farby prestáva byť riadený.	Regulátor tlaku je opotrebovaný.	Odvzdajte striekačku do autorizovaného servisného strediska Graco/MAGNUM.
Farba uniká cez vypúšťaciu rúrku.	Striekačka je pod nadmerným tlakom.	Odvzdajte striekačku do autorizovaného servisného strediska Graco/MAGNUM.
Farba vyteká z čerpadla.	Tesnenia čerpadla sú opotrebované.	Vymeňte upchávky čerpadla za nový modul ProXChange. Pozri stranu 33.
Motor je horúci a beží prerušovane. Motor sa automaticky vypne kvôli nadmernému teplu. Ak príčina nie je odstránená, môže dôjsť k poškodeniu.	Vetracie otvory v kryte sú upchaté alebo je zakrytá striekačka.	Vetracie otvory udržiavajte mimo prekážok a striekajúcej farby a striekačku udržiavajte v otvorenom priestore.
	Predĺžovací kábel je príliš dlhý alebo nie je dostatočne pevný.	Vymeňte predĺžovací kábel. Pozri stranu 5.
	Použitý neregulovaný elektrický generátor má príliš veľké napätie.	Používajte elektrický generátor so správnym regulátorom napätia.
	Je potrebné vymeniť motor.	Odvzdajte striekačku autorizovanému predajcovi, distribútorovi alebo do servisného strediska spoločnosti Graco/MAGNUM.

Stojanové striekačky 17H211, 17H214

Položka	Krútiaci moment
	16 - 18 N•m (140-160 in•lb)
	3,5 - 4,0 N•m (30-35 in•lb)
	12 - 14 N•m (110-120 in•lb)

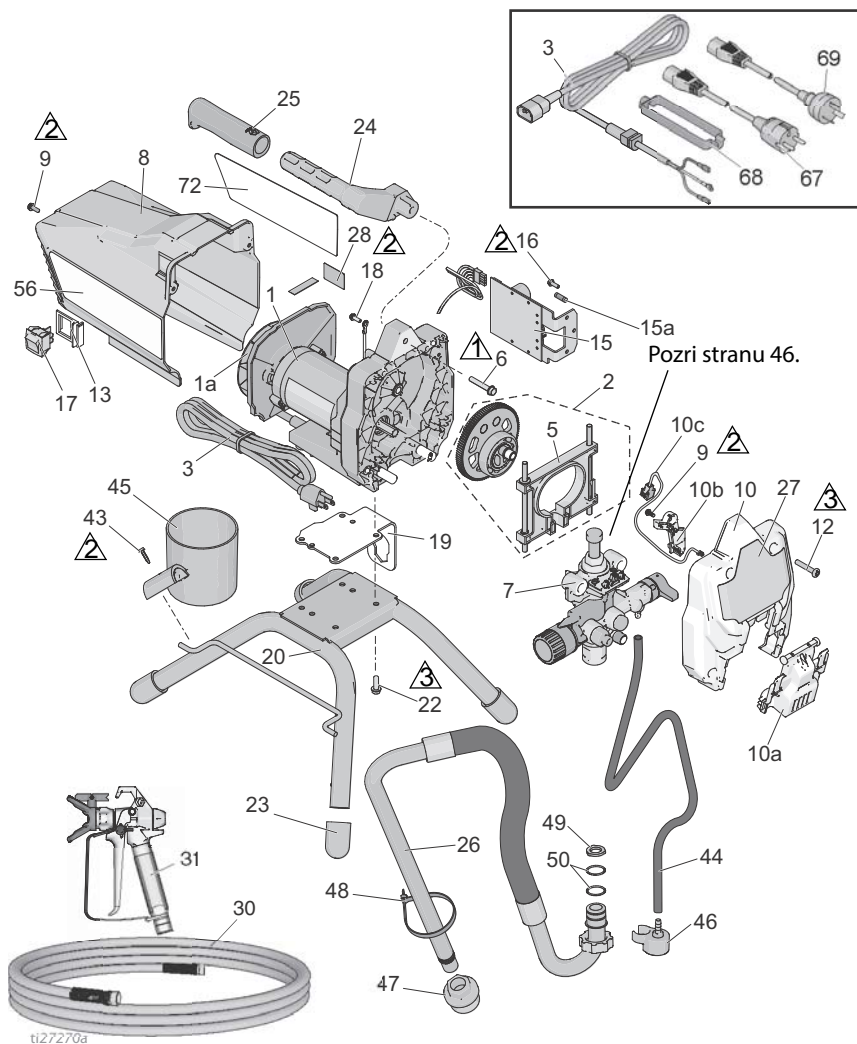

ti27270a

Zoznam dielov stojanových striekačiek 17H211, 17H214

Položka	Súčasť	Popis	Množstvo	Položka	Súčasť	Popis	Množstvo
1		SÚPRAVA, motor <i>obsahuje 1a</i>		20	15E823	RÁM, stojanový	1
	17F756	120 V, model 17H211	1	22	260212	SKRUTKA, hwh, samorezná	4
	17F758	230 V, model 17H214	1	23	15G857	UZÁVER,	4
1a		SÚPRAVA, ventilátor		24	276864	podperový RUKOVÄŤ, striekačka	1
	287770	120 V, model 17H211	1	25	116139	ÚCHYT, rukoväť	1
	16X980	230 V, model 17H214	1	26	17J883	RÚRKA, nasávacía, zostava <i>obsahuje</i> <i>47, 49, 50</i>	1
2	17J863	SÚPRAVA, prevod a strmeň <i>obsahuje 5</i>	1	27	17J025	ŠTÍTOK, predný	1
3		KÁBEL, napájanie		30		HADICA, so spojkami, 1/4 palca x 50 stôp	
	17J173	120 V, model 17H211	1		240794	Model 17H211	1
	17J405	230 V, model 17H214	1		247340	Model 17H214	1
5	17J864	SÚPRAVA, strmeň	1	31		PIŠŤOL, striekacia, SG3	
6	117493	SKRUTKA, mach, hwhd	1		288430	Model 17H211	1
7	17J875	ČERPADLO, výtlačné	1	43	246506	Model 17H214	1
8	17J865	TIENENIE, motor <i>obsahuje 9, 56</i>	1	44	122667	SKRUTKA, vŕtacia, HWH	1
9	118444	Skrutka, mach, hwhd 10-24 x 0,5 palca.	3	45	17J884	RÚRKA, vypúšťacia <i>obsahuje 46, 48</i>	1
10	17J866	SÚPRAVA, kryt, predný <i>obsahuje 9,</i> <i>10a, 10b, 10c, 12</i>	1	46	15G838	UZÁVER, nasávanie/vypúšťa nie	1
10a	17F233	KRYT, čerpadlo, záмок	1	47	244035	DEFLEKTOR, so zásekmi	1
10b	17F262	KRYT, kábel	1	48	276897	FILTER, 7/8-14	1
10c	128551	KÁBEL, PC, prepojka	1	49	404989	REMEŇ, spojovací	1
12	115478	SKRUTKA, mach, Torx, pan hd	4	50	115099	PODLOŽKA, hadice	1
13	15J803	PREPÍNAČ, konzola	1	51	117559	Tesniaci krúžok	2
15		SÚPRAVA, riadenie <i>obsahuje 15a, 16</i>		56▲		ŠTÍTOK, varovný	
	17J867	120 V, model 17H211	1		17J027	Model 17H211	1
	17J885	230 V, model 17H214	1		17K017	Model 17H214	1
15a	119276	POISTKA, 12,5 A pomalá	1	57▲		KARTA, lekárska pohotovosť (nie je zobrazená)	
16	117501	SKRUTKA, plastite	1		222385	EN, ES, FR	1
17	118899	PREPÍNAČ, kolískový	1		17A134	EN, ZH, KO	1
18	115498	SKRUTKA. mach, slot, hex whd	1	67	242001	SÚPRAVA KÁBLA, EU model 17H214	1
19	17G329	DOSKA, motor, uchytienie	1	68	195551	POISTKA, zátka, model 17H214	1
				69	242005	SÚPRAVA KÁBLA, pre AU, model 17H218	1
				72	17J026	ŠTÍTOK, bočný, GX 19	1

▲Náhradné štítky nebezpečenstva a varovania,
privesky a karty sú k dispozícii bezplatne.

Stojanové striekačky 24Y680, 17G183, 17H218, 17H219, 17H221 DI

Položka	Krútiaci moment
	3,5 - 4,0 N•m (30-35 in-lb)
	12 - 14 N•m (110-120 in-lb)

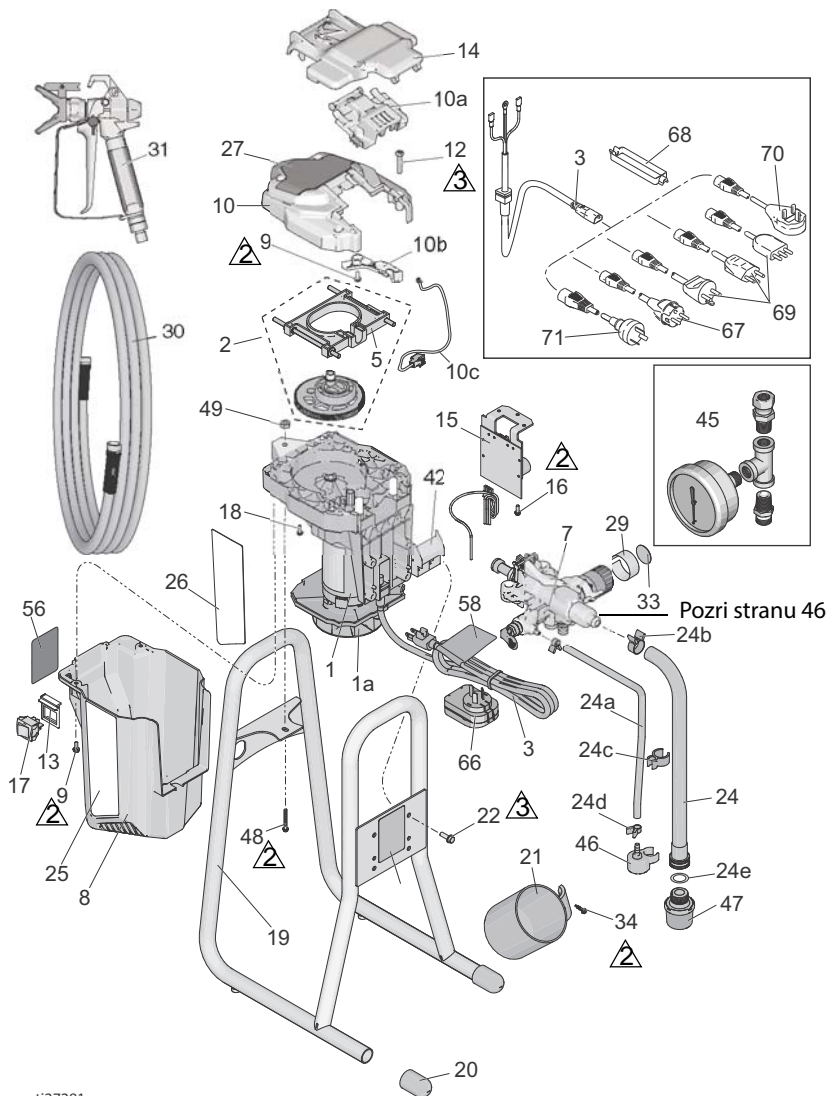



ti27281a

Stojanové striekačky 24Y680, 17G183, 17H218, 17H219, 17H221 DI

Zoznam dielov stojanových striekačiek 24Y680, 17G183, 17H218, 17H219, 17H221 DI

Položka	Súčasť	Popis	Množstvo	Položka	Súčasť	Popis	Množstvo
1		SÚPRAVA, motor <i>obsahuje 1a</i>		24a	195108	RÚRKA, vypúšťacia	1
	17K684	120 V, model 24Y680	1	24b	116295	SVORKA, rúrková	1
	17L083	230 V, modely 17G183, 17H218, 17H219, 17H221	1	24c	195400	SPONA, rúrková	1
1a	16X980	SÚPRAVA, ventilátor	1	24d	115489	SVORKA, vypúšťacia rúrka	2
2	17J869	SÚPRAVA, prevod a strmeň <i>obsahuje 5</i>	1	24e	115099	PODLOŽKA, hadice	1
3		KÁBEL, napájanie		25	17J029	ŠTÍTOK, pravý	1
	17J173	120 V, model 24Y680	1	26	17J030	ŠTÍTOK, ľavý	1
	17J174	230 V, model 17H219	1	27	17J028	ŠTÍTOK, predný	1
	17J175	230 V, model 17G183	1	30	247340	HADICA, so spojkami, 1/4 palca x 50 stôp	1
	17J405	230 V, model 17H218, 17H221	1	31		PIŠTOL, striekacia	
5	17J864	SÚPRAVA, strmeň	1	17J910		Modely 24Y680, 17G183, 17H218, 17H221	1
7	17J908	ČERPADLO, výtláčné	1	16X214		Model 17H219	1
8		TIENENIE, motor <i>obsahuje 9, 56</i>		34	122667	SKRUTKA, vrtacia, HWH	1
	17K688	Modely 24Y680, 17H219, 17H221	1	41	17J444	POPRUH, nosenie	1
	17L101	Modely 17G183, 17H218	1	42	17J277	PODNOS,	1
9	118444	Skrutka, mach, hwhd 10-24 x 0,5 palca.	3	45	245856	SÚPRAVA, meradlo, tlak, modely 17G183, 17H218	1
10	17J866	SÚPRAVA, kryt, predný <i>obsahuje 9, 10a, 10b, 10c, 12</i>	1	46	244035	DEFLEKTOR, so zásekmi	1
10a	17F233	KRYT, čerpadlo, zámok	1	47	288716	FILTER	1
10b	17F262	KRYT, kábel	1	48	120736	SKRUTKA, šesthranná, prírubová	1
10c	128551	KÁBEL, PC, prepojka	1	49	102040	MATICA, poistka, šesthr.	1
12	115478	SKRUTKA, mach, Torx, pan hd	4	56▲		ŠTÍTOK, varovný	1
13		PREPÍNAČ, konzola		17K018		Modely 24Y680, 17H221	1
	15J803	Modely 24Y680, 17H219, 17H221	1	16G596		Modely 17G183, 17H218	1
	15X737	Modely 17G183, 17H218	1	17K016		Model 17H219	1
14	17J618	ŠTÍT. farba	1	57▲		KARTA, lekárska pohotovosť (nie je zobrazená)	
15		SÚPRAVA, riadenie <i>obsahuje 15a, 16</i>		222385		EN, ES, FR	1
	17J867	120 V, model 24Y680	1	17A134		EN, ZH, KO	1
	17J885	230 V, modely 17G183, 17H218, 17H219, 17H221	1	58▲		ŠTÍTOK, varovný na kábli	
15a	119276	POISTKA, 12,5 A pomalá	1	17K020		Modely 24Y680, 17H221	1
16	117501	SKRUTKA, plastie	1	15H087		Model 17H219	1
17	118899	PREPÍNAČ, kolískový	1	66	127442	ZÁTKA, konvertor, modely 17H219	1
18	115498	SKRUTKA, mach, slot, hex whd	1	67	242001	SÚPRAVA KÁBLA, EU model 17H218, 17H221	1
19	17F940	RÁM, priame ponorenie	1	68	195551	POISTKA, zátka, model 17H218, 17H221	1
20	15G857	UZÁVER, podperový	2	69	287121	SÚPRAVA KÁBLA, pre Taliansko/Dánsko/Švédsko, model 17H218	1
21	15G838	UZÁVER, nasávanie/ vypúšťanie	1	70	17J242	SÚPRAVA KÁBLA, UK model 17H218	1
22	128795	SKRUTKA, hwh, samorezná	4	71	242005	SÚPRAVA KÁBLA, pre AU, model 17H221	1
24	17D161	RÚRKA, nasávacía, zostava <i>obsahuje 24a-24e, 46, 47</i>	1	▲Náhradné štítky nebezpečenia a varovania, prívesky a karty sú k dispozícii bezplatne.			

Zásobníkové striekačky 17F924, 17G184, 17H222, 17H223

Položka	Krútiaci moment
	1,5 - 2 N·m (15-20 in-lb)
	3,5 - 4,0 N·m (30-35 in-lb)
	12 - 14 N·m (110-120 in-lb)

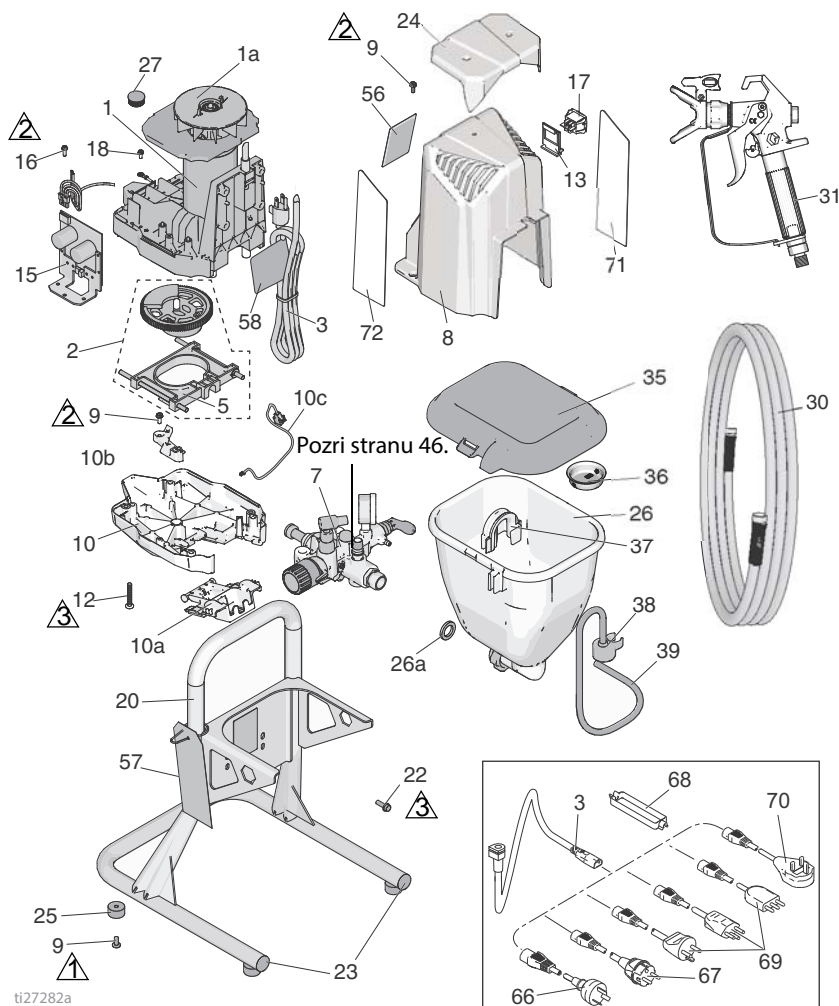





ti27282a

Zoznam dielov zásobníkových striekačiek 17F924, 17G184, 17H222, 17H223

Položka	Súčasť	Popis	Množstvo	Položka	Súčasť	Popis	Množstvo
1		SÚPRAVA, motor <i>obsahuje 1a</i>		35	17H41	VEKO, zásobník	1
	17F757	120 V, model 17F924	1	7			
	17F758	230 V, modely 17G184, 17H222, 17H223	1	36	112133	MRIEŽKA, zásobník	1
1a	16X980	SÚPRAVA, ventilátor	1	37	17H41	SPONA, vypúšťacia hadica	1
2	17J863	SÚPRAVA, prevod a strmeň <i>obsahuje 5</i>	1	9			
3		KÁBEL, napájanie		38	244035	DEFLEKTOR, so zásekmi	1
	17J173	Model 17F924	1	39	17K336	RÚRKA, vvpúšťacia <i>obsahuje 37, 38</i>	1
	17J175	Model 17G184	1	56▲			
	17J405	Model 17H222, 17H223	1	17J912	Model 17F924	1	1
5	17J864	SÚPRAVA, strmeň	1	16G596	Modely 17G184, 17H222	1	1
7	17J909	ČERPADO, výtláčné	1	17K016	Model 17H223	1	1
8	17J887	TIENENIE, motor <i>obsahuje 9, 56</i>	1	57▲			
9	118444	Skrutka, mach, hwhd 10-24 x 0,5 palca.	7	222385	EN, ES, FR	1	1
10	17J866	SÚPRAVA, kryt, predný <i>obsahuje 9, 10a, 10b, 10c, 12</i>	1	17A134	EN, ZH, KO	1	1
10a	17F233	KRYT, čerpadlo, zámok	1	58▲			
10b	17F262	KRYT, kábel	1	15H085	Model 17F924	1	1
10c	128551	KÁBEL, PC, prepojka	1	15H087	Model 17H223	1	1
12	115478	SKRUTKA, mach, Torx, pan hd	4	66	242005	SÚPRAVA KÁBLA, pre AU, model 17H223	1
13	15X737	PREPÍNAČ, konzola	1	67	242001	SÚPRAVA KÁBLA, EU model 17H222, 17H223	1
15		SÚPRAVA, riadenie <i>obsahuje 15a, 16</i>		68	195551	POISTKA, zátka, model 17H222, 17H223	1
	17J867	120 V, model 17F924	1	69	287121	SÚPRAVA KÁBLA, pre Taliansko/Dánsko/Švéd sko, model 17H222	1
	17J885	230 V, modely 17G184, 17H222, 17H223	1	70	17J242	SÚPRAVA KÁBLA, UK model 17H222	1
15a	119276	POISTKA, 12,5 A pomalá	1	71			
16	117501	SKRUTKA, plastite	1	17F947	Modely 17F924, 17H223	1	1
17	118899	PREPÍNAČ, kolískový	1	17J041	Modely 17G184, 17H222	1	1
18	115498	SKRUTKA, mach, slot, hex whd	1	72			
20	17H426	RÁM, zásobník	1	17F946	Modely 17F924, 17H223	1	1
22	128795	SKRUTKA, hwh, samorezná	4	17J039	Modely 17G184, 17H222	1	1
23	120151	POISTKA, zátka CA	2				
24	17H593	KRYT, plášť	1				
25	17K640	ODVLHČOVAČ, noha	4				
26	17J244	ZOSTAVA, zásobník <i>obsahuje 26a, 35</i>	1				
26a	115099	PODLOŽKA, hadice	1				
27	17J819	ZÁTKA	1				
30	214698	HADICA, so spojkami, 3/16 palca x 25 stôp	1				
31	17J261	PIŠTOL, striekacia, FTX	1				

▲Náhradné štítky nebezpečenstva a varovania, prívesky a karty sú k dispozícii bezplatne.

Zostava pištole

Položka	Krútiaci moment	Položka	Krútiaci moment
	16 - 18 N·m (140-160 in·lb)		25 - 28 N·m (220-250 in·lb)
	30 - 37 N·m (270-330 in·lb)		36 - 43 N·m (320-380 in·lb)
	40 - 48 N·m (30-35 ft·lb)		

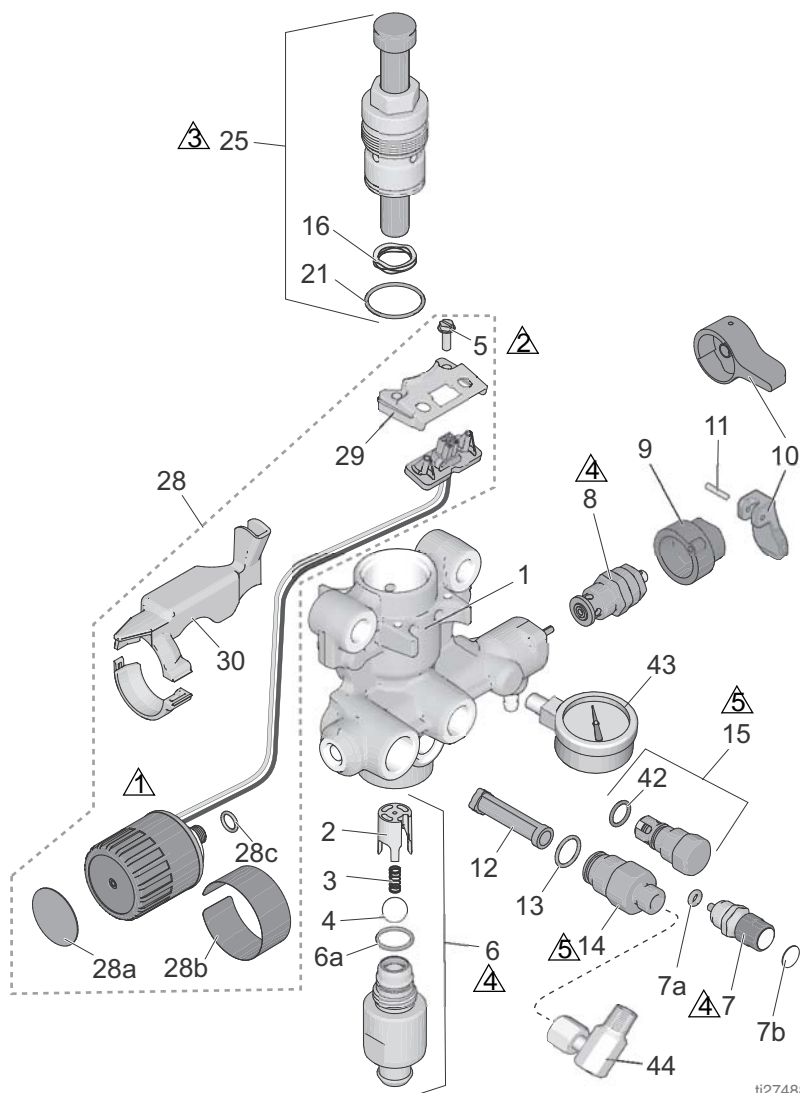

ti27488a

Zoznam dielov čerpadla

Položka	Súčasť	Popis	Množstvo	Položka	Súčasť	Popis	Množstvo
1	17G447	KRYT, čerpadlo	1	13	120776	UPCHÁVKA, tesniaci krúžok	1
2	17D364	VODIDLLO, guľové	1	14	24Y327	SÚPRAVA, oprava výstupu <i>obsahuje 12, 13</i>	1
3	128336	PRUŽINA, kompresná	1	15	17J880	SÚPRAVA, oprava výstupného ventilu <i>obsahuje 42</i>	1
4	105445	GULA, 0.5 in.	1	16	128323	PRUŽINA, ventil	1
5	117501	SKRUTKA, mach, slot HWH	2	21	16D531	UPCHÁVKA, tesniaci krúžok	1
6		SÚPRAVA, vstupný plášť <i>obsahuje 2, 3, 4, 6a</i>		25	24Y472	SÚPRAVA, opravná, piest čerpadla <i>obsahuje 16, 21</i>	1
	17J876	Modely 24Y680, 17G183, 17H218, 17H219, 17H221	1	28		SÚPRAVA, riadenie tlaku <i>obsahuje 5, 28a, 28b, 28c, 29, 30</i>	1
	17J877	Modely 17H211, 17H214	1	17J881	Modely 17H211, 17H214		1
	17J924	Modely 17F924, 17G184, 17H222, 17H223	1	17J927	Modely 24Y680, 17F924, 17G183, 17G184, 17H218, 17H219, 17H221, 17H222, 17H223		1
6a	124582	UPCHÁVKA, tesniaci krúžok	1	28a	15A464	ŠTÍTOK, riadenie	1
7	17J878	SÚPRAVA, PushPrime <i>obsahuje 7a, 7b</i>	1	28b	17C831	ŠTÍTOK, riadenie	1
7a	16P303	UPCHÁVKA, tesniaci krúžok	1	28c	106555	Tesniaci krúžok	1
7b	17K420	ŠTÍTOK, PushPrime	1	29	17F227	KONZOLA, elektrický konektor	1
8		SÚPRAVA, ventil, vypúšťanie, <i>obsahuje 9, 10, 11</i>		30		SÚPRAVA, tienový vodič	
	235014	Modely 17H211, 17H214	1	17F229	Modely 17H211, 17H214		1
	17J925	Modely 24Y680, 17F924, 17G183, 17G184, 17H218, 17H219, 17H221, 17H222, 17H223	1	17J882	Modely 24Y680, 17F924, 17G183, 17G184, 17H218, 17H219, 17H221, 17H222, 17H223		1
9		ZÁKLADŇA, ventil		42	122486	UPCHÁVKA, tesniaci krúžok	1
	224807	Modely 17H211, 17H214	1	43	16X147	MERADLO, tlak modely 17F924, 17G184, 17H222, 17H223	1
10		RUKOVÄŤ, ventil, vypúšťací		44	155541	ARMATÚRA, výklopná modely 17F924, 17G184, 17H222, 17H223	1
	187625	Modely 17H211, 17H214	1				
	15Y185	Modely 24Y680, 17F924, 17G183, 17G184, 17H218, 17H219, 17H221, 17H222, 17H223	1				
		<i>obsahuje 11</i>					
11	111600	KOLÍK, drážkovaný, modely 17H211, 17H214	1				
12	288747	SÚPRAVA, filter (nie je nainštalovaná na všetkých modeloch.)	1				

Schémy zapojenia

110/120V

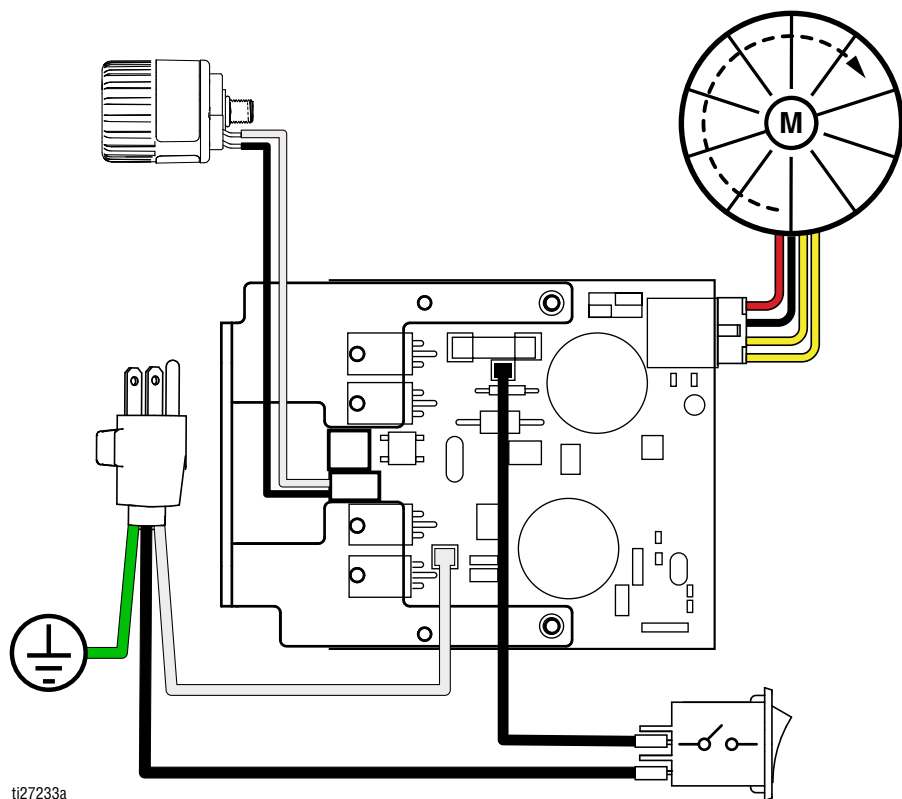

ti27233a

230V

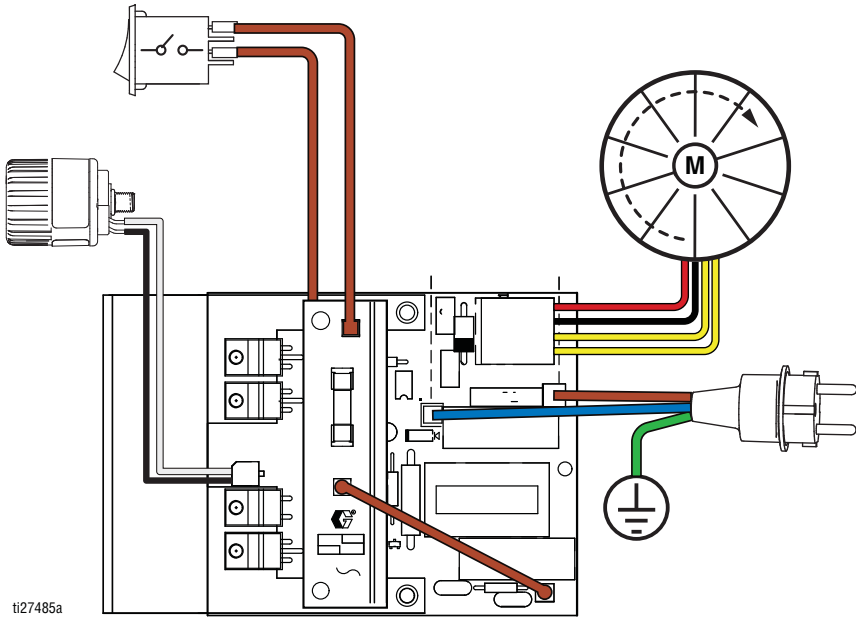

Technické údaje

GX 19, GX 21, FinishPro GX 19

GX 19, GX 21, FinishPro GX 19		
	US	Metrický
Striekačka		
Maximálny kvapalinový prevádzkový tlak	3000 PSI	207 bar, 20,7 MPa
Maximálny výstupný prietok		
GX 19/FinishPro GX 19	0.38 galónov za minútu	1,4 l/min.
GX 21	0.47 galónov za minútu	1,8 l/min.
Maximálna veľkosť trysky		
GX 19/FinishPro GX 19	0.019 palce	0,48 mm
GX 21	0.021 palce	0,53 mm
Výstup kvapaliny n/m2	1/4 palce	1/4 palce
Minimálny výkon generátora	3500 W	
Požiadavky ohľadom energie		
GX 19	110–120 V, 8 A/220–240 V, 5 A / 1Ø	
GX 21	110–120 V, 12 A/220–240 V, 10 A / 1Ø	
Rozmery		
Výška		
Stojan	18.4 palce	46,7 cm
Stojan DI	22 palce	55,9 cm
Zásobník	19.6 palce	49,8 cm
Dĺžka		
Stojan	16.7 palce	47,5 cm
Stojan DI	18.4 palce	46,7 cm
Zásobník	20.2 palce	51,3 cm
Šírka		
Stojan	13.5 palce	34,3 cm
Stojan DI	12 palce	30,5 cm
Zásobník	13.5 palce	34,3 cm
Hmotnosť		
Stojan	25 lb.	11,3 kg
Stojan DI	29 lb.	13,2 kg
Zásobník	28 lb.	12,1 kg
Rozsah teplôt pri skladovaní ♦❖	–30° až 160°F	–35° až 71°C
Rozsah teplôt pri práci ✓	40° až 115°F	4° až 46°C

GX 19, GX 21, FinishPro GX 19	
	US
	Metrický
Hluk**	
Akustický tlak	83 dBa*
Akustický výkon	93 dBa*
Konštrukčné materiály	
Zmäčaná materiály na všetkých modeloch	nerezová oceľ, mosadz, koža, polyetylén s ultra-vysokou molekulovou hmotnosťou (UHMWPE), karbid, nylon, hliník, PVC, polypropylén, fluóroelastomér
Poznámky	
* Spúšťacie tlaky a výtlak počas jedného cyklu sa môžu líšiť v závislosti na stave odsávania, výšky výtlaku čerpadla, tlaku vzduchu a typu tekutiny.	
** Hladina akustického tlaku meraná 1 meter (3 stopy) od zariadenia. Akustický výkon meraný podľa normy ISO-9614.	

- ◆ **Ak je čerpadlo uložené v nezamrzajúcej kvapaline. Ak v čerpadle zamrzne kvapalina alebo latexová farba, čerpadlo sa poškodí.**
- ❖ Pri nízkych teplotách sa v prípade úderu môžu poškodiť plastové časti.
- ✓ Výkon zariadenia môže byť ovplyvnený zmenami viskozity farby pri veľmi nízkych alebo vysokých teplotách.

GX FF

GX FF		
	US	Metrický
Striekačka		
Maximálny kvapalinový prevádzkový tlak	3000 PSI	207 bar, 20,7 MPa
Maximálny výstupný prietok	0.38 galónov za minútu	1,4 l/min.
Maximálna veľkosť trysky	0.019 palce	0,48 mm
Výstup kvapaliny n/m ²	1/4 palce	1/4 palce
Minimálny výkon generátora	1500 W	
Požiadavky ohľadom energie	110–120 V, 8 A/220–240 V, 5 A, 1Ø	
Rozmery		
Výška	19.6 palce	49,8 cm
Dĺžka	20.2 palce	51,3 cm
Šírka	13.5 palce	34,3 cm
Hmotnosť	31 lb.	14,1 kg
Rozsah teplôt pri skladovaní ♦❖	–30° až 160°F	–35° až 71°C
Rozsah teplôt pri práci ✓	40° až 115°F	4° až 46°C
Hluk**		
Akustický tlak	83 dBa*	
Akustický výkon	93 dBa*	
Konštrukčné materiály		
Zmáčané materiály na všetkých modeloch	nerezová oceľ, mosadz, koža, polyetylén s ultra-vysokou molekulovou hmotnosťou (UHMWPE), karbid, nylon, hliník, PVC, polypropylén, fluóroelastomér	
Poznámky		
* Spúšťacie tlaky a výtlak počas jedného cyklu sa môžu líšiť v závislosti na stave odsávania, výšky výtlaku čerpadla, tlaku vzduchu a typu tekutiny.		
** Hladina akustického tlaku meraná 1 meter (3 stopy) od zariadenia. Akustický výkon meraný podľa normy ISO-9614.		

♦ **Ak je čerpadlo uložené v nezamrzajúcej kvapaline. Ak v čerpadle zamrzne kvapalina alebo latexová farba, čerpadlo sa poškodí.**

❖ Pri nízkych teplotách sa v prípade úderu môžu poškodiť plastové časti.

✓ Výkon zariadenia môže byť ovplyvnený zmenami viskozity farby pri veľmi nízkych alebo vysokých teplotách.

Štandardná záruka spoločnosti Graco

Spoločnosť Graco ručí za všetky zariadenia, ktoré vyrába a sú v tomto dokumente uvedené a ktoré nesú jej názov, že v čase dodania pôvodnému odberateľovi nemajú žiadne materiálové ani výrobné závady. Spoločnosť Graco opraví alebo vymení akúkoľvek súčasnú zariadenia, ktorú sama určí za chybnú, s výnimkou všetkých špeciálnych, rozšírených alebo obmedzených záruk vydaných spoločnosťou Graco, a to po dobu dvanástich mesiacov od dátumu predaja. Táto záruka platí iba v prípade, ak sa zariadenie montuje, prevádzkuje a udržiava v súlade s písomnými odporúčaniami spoločnosti Graco.

Táto záruka sa netýka a spoločnosť Graco nebude zodpovedať za bežné opotrebenie alebo akúkoľvek funkčnú poruchu, poškodenie alebo opotrebovanie spôsobené nesprávnou inštaláciou, nesprávnym používaním, odieraním, koróziou, nedostatočnou alebo nesprávnou údržbou, nedbanlivosťou, haváriou, nedovolenou manipuláciou alebo zámennou súčiastok za také, ktoré nedodáva spoločnosť Graco. Spoločnosť Graco takisto nenesie zodpovednosť za poruchy, poškodenia alebo opotrebovanie spôsobené nekompatibilitou zariadenia Graco s konštrukciami, príslušenstvom, zariadeniami alebo materiálmi nedodávanými spoločnosťou Graco, alebo nesprávnou konštrukciou, výrobou, montážou, prevádzkou a údržbou konštrukcií, príslušenstva, zariadení alebo materiálov nedodávaných spoločnosťou Graco.

Podmienkou tejto záruky je vopred zaplatené odoslanie zariadenia, pre ktoré sa reklamuje závada, autorizovanému distribútorovi produktov značky Graco na overenie tejto závady. Po overení reklamovanej závady spoločnosť Graco zdarma opraví alebo vymení všetky chybné súčasti. Zariadenie sa vráti koncovému zákazníkovi s vopred zaplatenou dopravou. Ak kontrola zariadenia neodhalí žiadne závady materiálu alebo spracovania, opravy budú vykonané za primeraný poplatok, ktorý môže zahŕňať náklady na súčasti, prácu a dopravu.

TÁTO ZÁRUKA JE VÝHRADNÁ A NAHRÁDZA VŠETKY OSTATNÉ ZÁRUKY, VÝSLOVNÉ ALEBO PREDPOKLADANÉ, VRÁTANE, OKREM INÉHO, ZÁRUKY VHODNOSTI NA PREDAJ ALEBO VHODNOSTI NA KONKRÉTNY ÚČEL.

Jediným záväzkom spoločnosti Graco a jediným nápravným prostriedkom pre zákazníka v prípade akéhokoľvek porušenia záruky zostáva to, čo je uvedené vyššie. Zákazník súhlasí s tým, že nebude mať k dispozícii žiadne ďalšie nápravné prostriedky (vrátane, okrem iného, náhodných alebo následných škôd z dôvodu straty zisku, straty z neuskutočneného predaja, zranenia osôb alebo poškodenia majetku a všetkých ostatných náhodných alebo následných strát). Všetky opatrenia na nápravu porušenia záručných podmienok sa musia vykonať do dvoch (2) rokov od dátumu predaja.

SPOLOČNOSŤ GRACO NERUČÍ A VZDÁVA SA VŠETKÝCH MLČKY PREDPOKLADANÝCH ZÁRUK ZA PREDAJNOSŤ A VHODNOSŤ NA KONKRÉTNY ÚČEL POKIAĽ IDE O PRÍSLUŠENSTVO, ZARIADENIE, MATERIÁLY ALEBO SÚČIASTKY, KTORÉ SPOLOČNOSŤ PREDÁVA ALE NEVYRÁBA. Na tieto položky predávané, avšak nevyrobené spoločnosťou Graco (ako napríklad elektrické motory, prepínače, hadice atď.) poskytuje (ak vôbec) záruku ich výrobcu. Spoločnosť Graco poskytne kupujúcemu primeranú pomoc pri reklamovaní akýchkoľvek porušení týchto záruk.

Spoločnosť Graco nebude v žiadnom prípade zodpovedná za nepriame, náhodné, špeciálne alebo následné škody spôsobené tým, že dodala zariadenia na základe tejto dohody, alebo výbavou, prevádzkou a používaním akýchkoľvek produktov alebo ostatného tovaru predávaného na tento účel, či už z dôvodu porušenia zmluvy, porušenia záruky, nedbanlivosti spoločnosti Graco, alebo inak.

FOR GRACO CANADA CUSTOMERS

The Parties acknowledge that they have required that the present document, as well as all documents, notices and legal proceedings entered into, given or instituted pursuant hereto or relating directly or indirectly hereto, be drawn up in English. Les parties reconnaissent avoir convenu que la rédaction du présent document sera en Anglais, ainsi que tous documents, avis et procédures judiciaires exécutés, donnés ou intentés, à la suite de ou en rapport, directement ou indirectement, avec les procédures concernées.

Informácie o spoločnosti Graco

Ak chcete získať najnovšie informácie o produktoch Graco, navštívte stránku www.graco.com.

Informácie o patente si pozrite na www.graco.com/patents.

PRI ZADÁVANÍ OBJEDNÁVKY kontaktujte svojho obchodného zástupcu spoločnosti Graco, alebo zatelefonujte na číslo 1-800-690-2894 s cieľom nájsť svojho najbližšieho obchodného zástupcu.

Všetky písomné a obrazové údaje uvedené v tomto dokumente predstavujú najnovšie informácie o produktoch dostupné v čase publikácie.

Spoločnosť Graco si vyhradzuje právo kedykoľvek vykonať zmeny bez predchádzajúceho upozornenia.

Preklad pôvodných pokynov. This manual contains Slovak. MM 3A3212

Hlavné sídlo spoločnosti Graco: Minneapolis
Medzinárodné pobočky: Belgicko, Čína, Japonsko, Kórea

GRACO INC. AND SUBSIDIARIES • P.O. BOX 1441 • MINNEAPOLIS MN 55440-1441 • USA

Copyright 2015, Graco Inc. Všetky výrobné lokality spoločnosti Graco sú registrované podľa normy ISO 9001.

www.graco.com

Revízia C, február 2016